



• B-TOUR •

STROLLERS



Available only in selected countries
Details on kinderkraft.com



VIDEO MANUAL
AVAILABLE

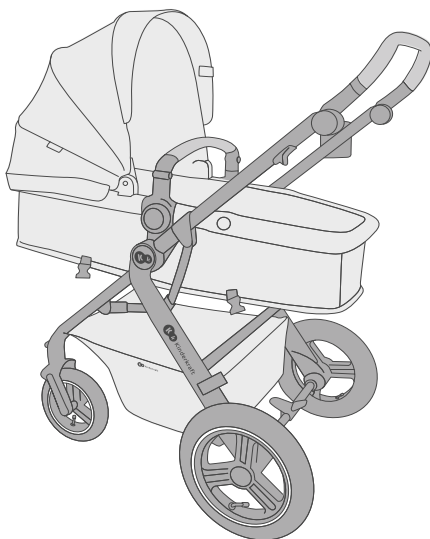

kinderkraft.com



[/kinderkraftofficial](https://www.youtube.com/kinderkraftofficial)



[kinderkraft](https://www.facebook.com/kinderkraft)



[@kinderkraftofficial](https://www.instagram.com/kinderkraftofficial)

(AR) عربة أطفال
(CS) Kočárěk
(DE) Buggy
(EN) Stroller
(ES) Silla de paseo
(FR) Pousette
(HU) Babakocsi
(IT) Passeggino

دليل الاستخدام
NÁVOD K OBSLUZE
BEDIENUNGSANLEITUNG
USER MANUAL
MANUAL DE USARIO
GUIDE D'UTILISATION
HASZNÁLATI UTASÍTÁS
ISTRUZIONI PER UTENTE

(NL) Kinderwagen
(PL) Wózek
(PT) Carrinho de bebé
(RO) Cărucior
(RU) Прогулочная коляска
(SK) Kočík
(SV) Barnvagn

GEBRUIKSAANWIJZING
INSTRUKCJA OBSŁUGI
MANUAL DE INSTRUÇÕES
MANUAL DE UTILIZARE
РУКОВОДСТВО ПО ЭКСПЛУАТАЦИИ
NÁVOD NA POUŽÍVANIE
ANVÄNDARMANUAL

AR	12
CS	16
DE	21
EN	26
ES	30
FR	35
HU	40
IT	45
NL	50
PL	55
PT	60
RO	64
RU	69
SK	74
SV	78

1+2

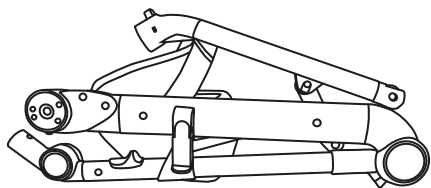

3

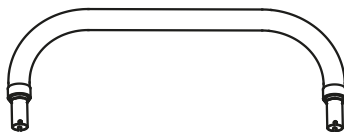

4

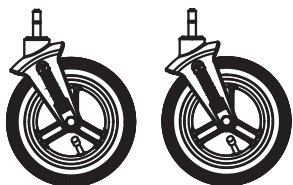

5

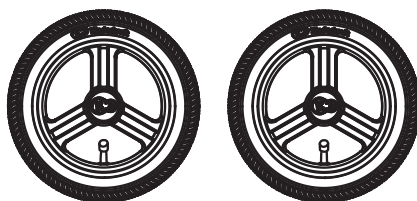

6



7

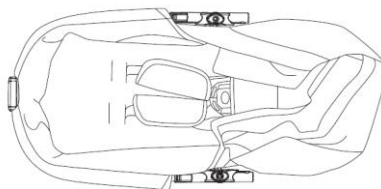

8

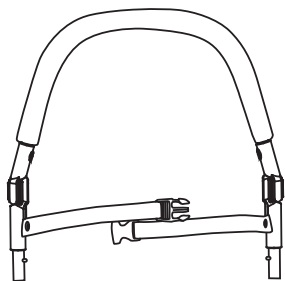

9



10

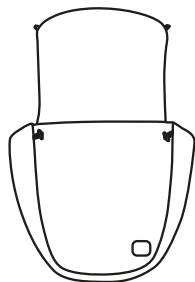

11

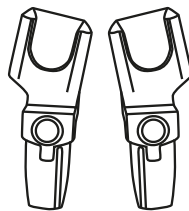

L

R

12+13+14



15



16



17



18

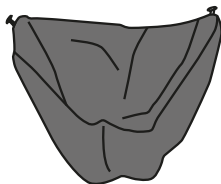

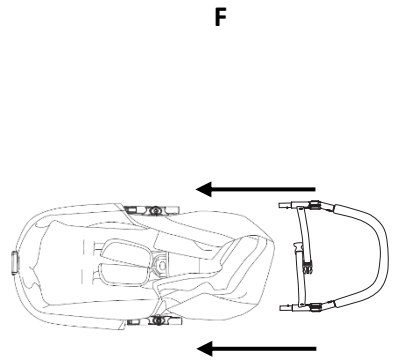
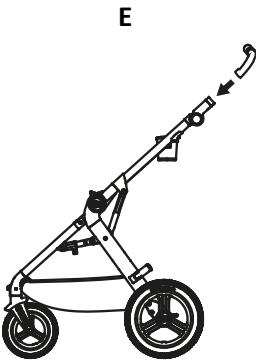
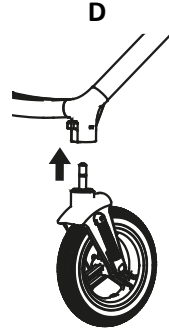
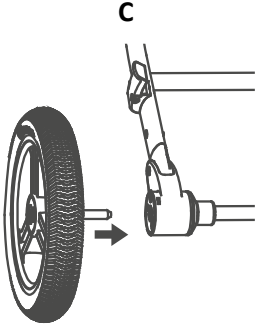
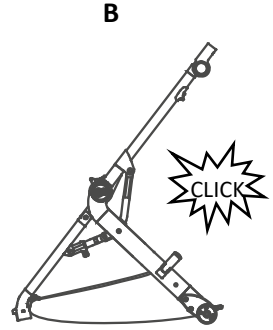
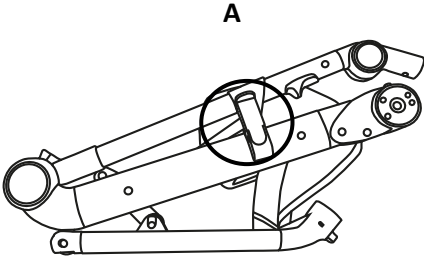

G

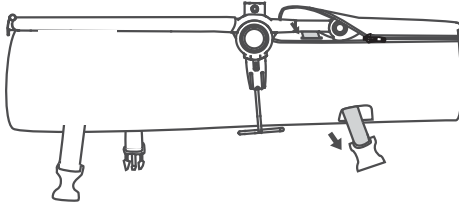

H

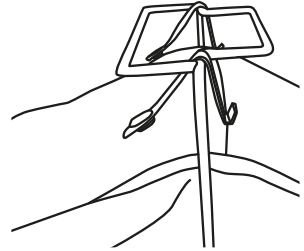

I

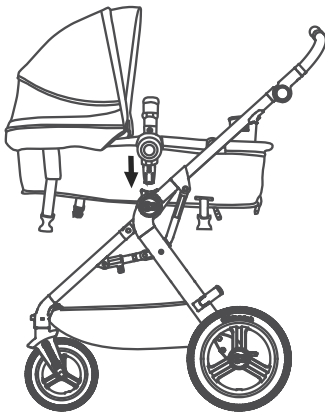

J

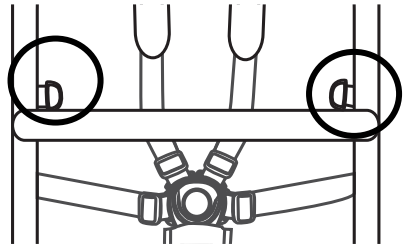

K



L

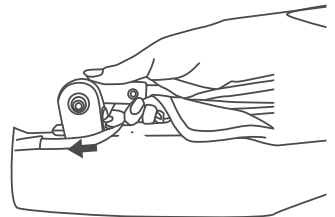

M

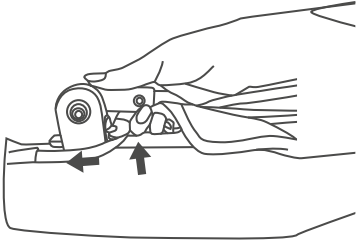

N

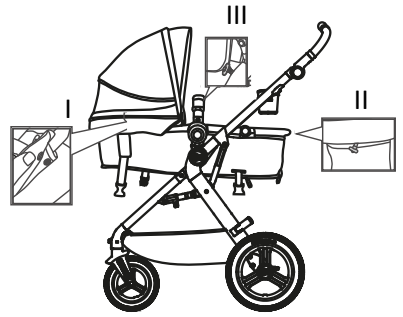

O

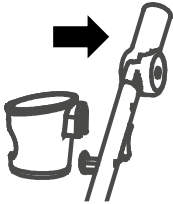

P

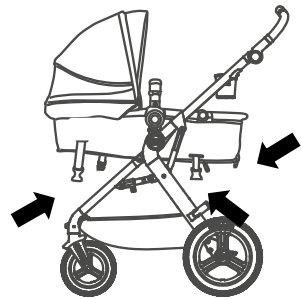

Q



R

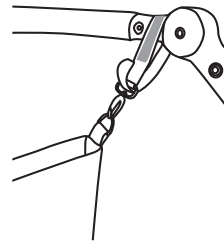

S

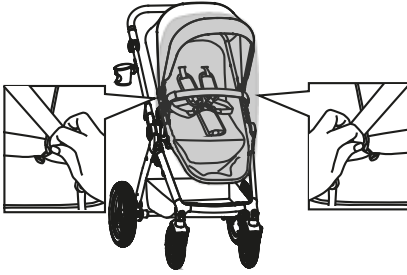

T

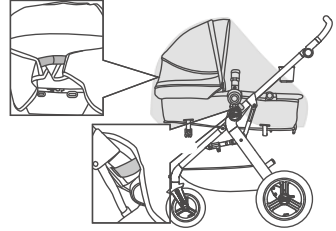

U

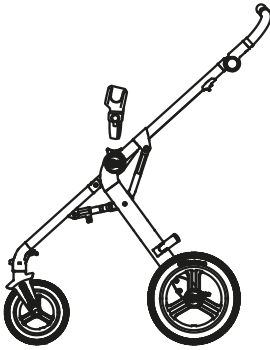

V

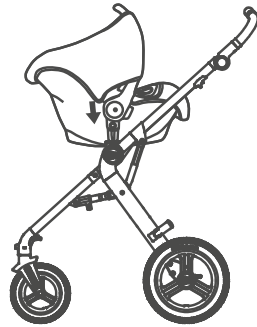

W

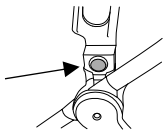

X

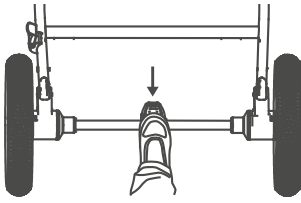

Y

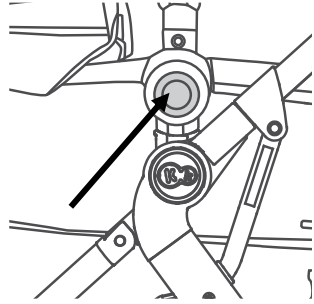

Z

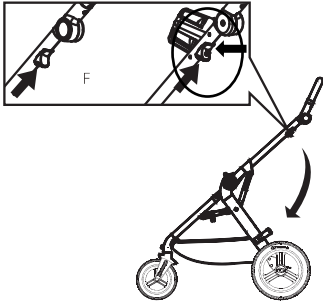

AA

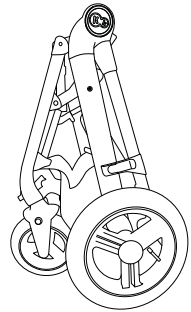

BB

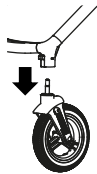

CC

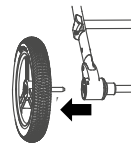

DD

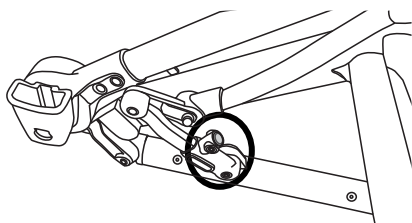

EE

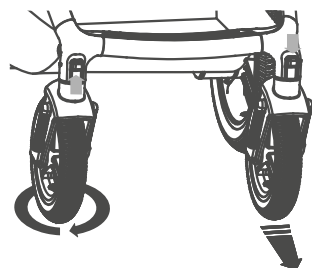

FF

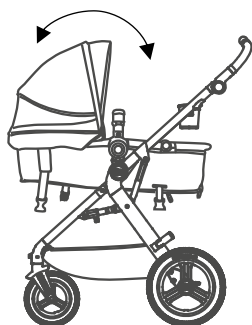

GG

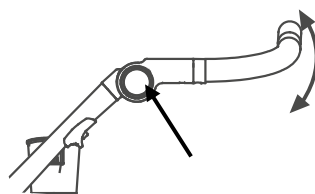

HH

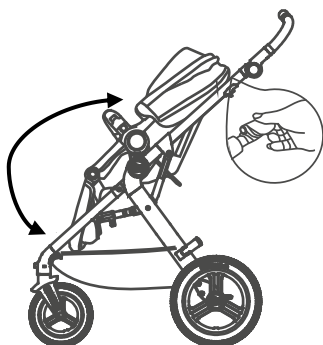

II

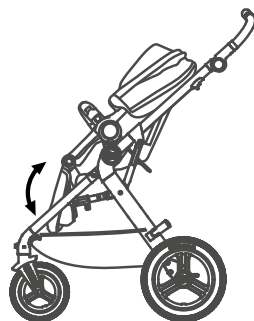

JJ

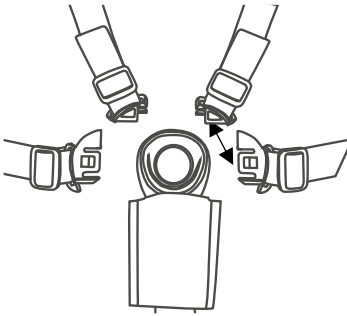

شكرًا لشراكتكم منتج كيندر كرافت\ Kinder Kraft. تم تصميم منتجاتنا لضمان سلامة طفلكم وراحته. إن عربة الأطفال \The Buggy هي الحل المثالي لأولئك الذين يقدرون الجودة والجدانة والوظيفية. يرجى قراءة الدليل بعناية واتباع توصيلاته.

هام— اقرأ الدليل بعناية واحتفظ به للرجوع إليه في المستقبل

تحذير!

- لا تترك الطفل أبدًا دون مراقبة
- تأكد من تعشيق جميع أجهزة القفل قبل الاستخدام
- لتجنب الإصابات، تأكد من ابتعاد الطفل عن المنتج أثناء فرده
- لا تدع الطفل يلعب بهذا المنتج
- تحقق من تعشيق هيكل عربة الأطفال \The Buggy أو وحدة المقعد أو أجهزة تثبيت المقعد بشكل صحيح قبل الاستخدام

• هذا المنتج غير مناسب للركض أو التزحلق على الجليد

- المنتج مخصص للأطفال الذين تتراوح أعمارهم/وزنهم: من 0 شهر إلى 22 كجم أو حتى سن 4 سنوات، أيهما يأتي أولاً.
- تمتصبب المنتج لنقل طفل واحد في المرة
- تم تصميم المنتج لنقل طفل واحد في المرة. يبلغ الحد الأقصى لحمولة السلة 5 كجم.
- أي حمل يتم توصيله بالمقبض و/أو على ظهر مسند الظهر و/أو على جانبي العربة سيؤثر على ثبات العربة.
- أقصى وزن للحقيبة المركبة بالمقبض القابل للضبط هو 1,5 كجم.
- أقصى حمل على الجيب للأغراض الصغيرة 0,5 كجم.
- ارفع المعلق الأمامي عند صعود الرصيف أو السلالم.
- يجب قفل المكابح عند وضع الطفل داخل العربة أو إخراجها منها.
- استخدم فقط الأجزاء والملحقات التي توفرها أو توصي بها الشركة المصنعة. لا تستخدم قطع أو ملحقات أخرى.
- لا تضع المنتج بالقرب من اللهب أو مصادر الحرارة الأخرى.
- لا يُستخدم بنظام إضافي.

ينطبق ما يلي على جسم العربة:

تحذير!

• استخدم الحزام عندما يبدأ طفلك في الجلوس بمفرده.

• لوزن الطفل - حتى 15 كجم.

- يجب ألا يكون رأس الطفل الموجود في سرير العربة أسفل جسمه.
- لا يعمل السرير المحمول كحاملة أطفال. يتم استخدام مقبض السرير المحمول فقط لتجميع وتفكيك السرير المحمول في هيكل العربة وليس لأغراض أخرى أبداً.

- لا تضع مرتبة إضافية بخلاف تلك المقدمة مع المنتج

ينطبق ما يلي على عربة الدفع:

تحذير!

- هذا المقعد غير مناسب للأطفال دون سن 6 أشهر

• استخدم نظام التقييد دائماً

المنتج مصمم للأطفال الذين تتراوح أعمارهم بين 6 أشهر و22 كجم أو 4 سنوات أيهما يحدث أولاً

ينطبق على مقعد السيارة من كيندر كرافت \ Kinder Kraft:

- كما تتوفر كيندر كرافت \ Kinderkraft ف أيضاً في مجموعة مع مقعد سيارة من كينجر كرافت متوافقة.
- المنتج مخصص للأطفال حديثي الولادة وحتى 13 كجم.
- إذا تم استخدام المقعد مع عربة الأطفال \ The Buggy، فإنه لا يحل محل المهد أو سرير الأطفال. للنوم، ضع الطفل في عربة أطفال أو سرير مناسب.

استخدم فقط الأجزاء والملحقات التي توفرها أو توصي بها الشركة المصنعة

أولاً. عناصر العربة

10. غطاء الأجل	1. الهيكل مع سلة (2)
11. محولات لمقعد السيارة 2x	3. مقبض الوالدين
12. حقيبة مع مفرش تغيير (13) والعلاقات 2x (14)	4. العجلات الأمامية 2x
15. مرتبة	5. العجلات الخلفية 2x
16. حامل الكأس	6. قوس الأمان
17. غطاء المطر	7. المقعد / السرير المحمول (2 في 1)
18. ناموسية	8. جزء من هيكل المقعد/السرير المحمول
	9. السقف

ثانياً تجميع هيكل العربة. لفتح الهيكل (1) مع السلة (2) بشكل أولي، قم بإلغاء قفل الماسك (الشكل A)، ثم اسحب كلا الطرفين الحزنيين من الهيكل في نفس الوقت حتى تسمع نقرة مميزة للقفل (الشكل B). ثم ضع محاور العجلات الخلفية (5) في الفتحات المتوفرة حتى تسمع صوت القفل (الشكل C). ضع العجلات الأمامية (4) في الفتحات المخصصة لها حتى تسمع صوت القفل (الشكل D). ضع أطراف مقبض الوالدين (الشكل 3) في الأطراف الحرة لهيكل (الشكل E). تأكد من تأمين الأقفال.

تحذير! العربة لديها عجالات ضخ. لا تتجاوز الحد الأقصى للضغط المسموح به في العجلات، فالقيمة موضحة على إطارات العجلات.

تحذير! قبل استخدام العربة، تأكد من تركيب جميع العجلات بشكل صحيح.

ثالثاً. تجميع السرير المحمول. يجب أن يبدأ تركيب السرير المحمول من إدخال الجزء الحر من الهيكل (8) في الفتحات الموجودة في السرير (7) (الشكل F). تأكد من تأمين الأقفال. ثم ضع الأحزمة على الجزء الحر من الهيكل من خلال الفتحات الموجودة في غلاف السرير المحمول/المقعد وأغلق السحاب حول محيط الجزء المرفق (الشكل G). حدد وضعية القضيبي الموجود أسفل السرير المحمول واضبطه بواسطة أزرار الضغط (الشكل H). يمكن الآن تركيب السرير المحمول في هيكل عربة الأطفال (ستسمع صوت قفل على جانبي عربة الأطفال) (الشكل I). عند استخدام موديل سرير الأطفال بشكل سرير محمول، يجب أن تظل الأحزمة الموجودة على جانبي المقعد (2 على اليسار و2 على اليمين) وتحت مسند القدمين غير مربوطة. الانتباه! يجب تمرير أحزمة الكتف والخصر والحزام القاعدي عبر الفتحات الموجودة في المقعد. تم شرح طريقة تفكيك

الأحزمة في الفصل الحادي عشر Xi. ضع المرتبة (15) في السرير المحمول. لا يجب وضع المرتبة (15) المضمنة في المجموعة إلا في حالة تكوين سرير الأطفال بشكل السرير المحمول. تحذير! عندما يبدأ الطفل في الجلوس بمفرده، قم بإرفاق حزام إضافي بنقاط التثبيت الموضحة في الصورة (الشكل J).

تحذير! يمكن تركيب السرير بحيث يكون متجهًا للخلف فقط (بحيث يواجه الطفل الشخص الذي يدفع العربة).

رابعًا: تجميع/تفكيك قوس الأمان والسقف غطاء الأرجل وحامل الأكواب. يمكن استخدام قوس الأمان (6) في كل من السرير المحمول وعربة الأطفال للتزود. ضع أطراف قوس الأمان في الفتحات المناسبة حتى تسمع صوت قفل على كلا الجانبين (الشكل K). يمكن فصل قوس الأمان جزئيًا أو كليًا عن الهيكل عن طريق الضغط على زر على جانبه/ جوانبه.

ملحوظة! قم بتثبيت المظلة قبل استخدام عربة الأطفال

ابدأ تجميع السقف (9) من تمرير السحابات البلاستيكية على البروفيلات الموجودة على السرير المحمول/ المقعد (الشكل L). إتمام ذلك بطريقة صحيحة تنتهي بصوت نقر قفل. أخيرًا، قم بتثبيت السقف باستخدام الفيلكرو وأزرار الضغط، وربطها بالسرير المحمول/ المقعد. من أجل تفكيك السقف، اضغط على الأزرار (الشكل M) واسحب السحابات من البروفيلات.

ابدأ تجميع غطاء الأرجل (10) من وضع الغطاء وثم ربط جانبي الغطاء القماشي باستخدام أزرار الضغط، كما هو موضح في الشكل N-I. ضع الزر من خلال الحلقة الموجودة على الغطاء، ثم لف الغطاء على جانبي قوس الأمان وتأمينه باستخدام الأزرار (الشكل N-II و N-III). يتم تركيب حامل الأكواب (16) على الجانب الأيمن للعربة على القضيبي (الشكل O).

خامسًا. تحويل السرير المحمول إلى مقعد. لتحويل السرير المحمول إلى مقعد، قم أولاً بتوصيل أطراف الأحزمة الخارجية خلف مسند الظهر وأسفل المقعد وتحت مسند القدمين (الشكل P). بعد تثبيت الأحزمة بشكل صحيح يجب أن يكون شكل المقعد كما هو موضح في الشكل Q (كيفية ضبط زاوية المقعد موصوفة في الفصل X). يجب تركيب أحزمة الكتف/ الخصر والحزام القاعدي (تم وصف طريقة تجميع/تفكيك الأحزمة في الفصل الحادي عشر).

سادسًا. تركيب الحقيبة والناموسية وغطاء المطر

تشتمل مجموعة العربة على ما يلي: حقيبة (12) مع مفرش تغيير (13)، علاقات قماشية (14)، غطاء مطر (17) وناموسية (18). قم بتعليق الحقيبة على مقبض الوالدين باستخدام العلاقات عن طريق تمرير الحزام عبر الحلقات المعدنية وتثبيتها باستخدام الفيلكرو. (الشكل R). ضع الناموسية وقم بتثبيتها عن طريق إدخال الأزرار عبر الحلقات (الشكل S). ضع غطاء المطر فوق العربة وقم بتثبيته باستخدام الفيلكرو بالجانب الخلفي وعلى جانب مسند الظهر (الشكل T).

سابعًا. تجميع/تفكيك مقعد السيارة للأطفال

يلى: Kiddy® وKiddo® وMaxi Cosi® وCybex® وBeSafe® وNuna® كما أنها تصلح أيضًا لموديلات أخرى مثل Kinderkraft MINK، Mico Max 30، Mico NXT، Mico AP، Maxi Cosi Mico، Aton Q، Cybex Aton، Evolution Pro 2، Kiddy Evoluna I-Size 2، Nuna Pipa، iZi Go Modular، BeSafe iZi Go، CabrioFix، Cabrio، Citi،

قم بتمرير المحولات في الفتحات الموجودة في الهيكل حتى تسمع صوت قفل (الشكل U). يجب أن تميل المحولات قليلاً نحو الوالد. قم بتحريك المقعد على المحولات وتأكد من تثبيته بشكل صحيح. تظهر عربة الأطفال ذات المقعد في الشكل V. لإزالة المحولات من هيكل العربة، اضغط على أزرار القفل على كل من المحولات (الشكل W).

تحذير! يجب وضع المقعد دائمًا على ظهر الإطار باتجاه الحركة (يجب أن يواجه الطفل الشخص الذي يدفع العربة).

ثامنًا: استخدام المكايح. إن العربة مزودة بمفرامل قدم على المحور الخلفي. اضغط على دواسرة الفرامل لأسفل حتى يتم تنشيط الفرامل. لفتحتها، ارفع الدواسرة لأعلى (الشكل X).

تأسفًا، تفكيك العربة. لتفكيك سرير الأطفال المحمول/المقعد من الهيكل، اضغط على الأزرار الموجودة على كلا الجانبين، مع وضع أصابعك في أسفل الأزرار كما هو موضح في الصورة (الشكل Y) وارفع السرير المحمول/المقعد لأعلى. بعد إزالة سرير الأطفال المحمول/المقعد أو مقعد السيارة للأطفال، قم بتدوير حامل الأكواب منك إلى الجانب (الشكل Z)، واضغط على الزر للداخل واسحب الرافعات الموجودة على جانبي الهيكل في نفس الوقت، ثم ادفع مقبض الوالدين لأسفل (الشكل Z). يجب تأمين الهيكل المركب بشكل صحيح بواسطة القفل على الجانب (الشكل AA). إذا لزم الأمر، يمكن فصل العجلات الأمامية (الشكل BB) والعجلات الخلفية (الشكل CC) عن الهيكل بالضغط على الأزرار. من الممكن تقليل أبعاد عربة الأطفال بعد طيها. للقيام بذلك، اضغط على الأزرار الموجودة على جانبي الهيكل، كما هو موضح في الشكل (الشكل DD)

قماش سرير الأطفال المحمول/المقعد قابل للتعديل للغسيل. في الخطوة الأولى، قم بإزالة الغطاء (انظر النقطة "إبعًا"). بعد ذلك، قم بفك السحابين وإزالة الأحزمة الجانبية من قماش من منطقة أرجل الطفل وثم فك أزرار الضغط أسفل السرير المحمول/المقعد. في الخطوة التالية، قم بإزالة أحزمة الكتف/الخصر والحزام القاعدي وإزالة ملحق التقوية من المقعد.

تأسفًا، تعديل العربة. يمكن قفل عجلات العربة الأمامية للسير للأمام، ويتم تمكين هذا الوضع عن طريق تنزيل منزلقات القفل (الشكل EE).

اسحب المنزلقات لأعلى لفتح العجلات الأمامية.

يمكن تكبير السقف عن طريق فتح السحاب على الجانب الخارجي من الغلاف القماشي (الشكل FF).

لضبط مقبض الوالدين، اضغط على أزرار القفل على جانبي العربة واضبط المقبض على ارتفاع مريح (الشكل GG).

يمكن تعديل زاوية ميل المقعد باستخدام الرافعة الموجودة أعلى الجزء العلوي لمسند الظهر (الشكل HH). يحتوي المقعد على 3 أوضاع: استلقاء ونصف استلقاء وجولوس.

يمكن تعديل مسند القدمين في أحد الوضعين عن طريق الضغط في نفس الوقت على الأزرار الموجودة على جانبي مسند القدم (الشكل II). يمكن تعديل المقعد بحيث أن يكون وجه الطفل موجهًا باتجاه الوالد أو باتجاه السير. للقيام بذلك، اضغط على الأزرار الموجودة على جانبي المقعد، وقمها وثبتها من جديد حتى تسمع صوت نقرة.

الحادي عشر أحزمة الأمان. لتأمين طفلك، قم بتوصيل خطاطيف حزام الكتف والخصر وحركهما في الإبزيم المركزي حتى يستقر في مكانه (الشكل III). يجب تعديل أحزمة الأمان في كل مرة بحيث يتم تأمين الطفل بشكل صحيح.

يجب أن تبدأ في فك أحزمة الأمان بالضغط على الزر لفتح الإبزيم.







بالنسبة للأطفال الصغار الذين لا يستطيعون الجلوس بمفردهم بعد، يجب تفكيك أحزمة السرير المحمول. يحتوي المقعد/السرير المحمول على نقاط ربط لحزام إضافي.

يمكن تركيب/فك أحزمة المقاعد. للتجميع/التفكيك، مرر أحزمة الكتف والخصر والحزام القاعدي عبر الفتحات الموجودة في المقعد. يمكن تركيب أحزمة الكتف على ارتفاع من ارتفاعين.

العناية والصيانة يتحمل المشتري مسؤولية التركيب الصحيح لجميع العناصر الوظيفية بالإضافة إلى تنفيذ كافة عمليات الصيانة والتعديلات المطلوبة للحفاظ على العربة في حالة فنية جيدة.

يجب فحص العربة بشكل دوري بحثًا عن مشاكل محتملة. وفيما يلي التدابير الهامة التي ينبغي اتخاذها لضمان سلامة الطفل ومنع تقصير عمر المنتج:

- تحقق من قوة وسلامة جميع المسامير والوصلات.
- افحص جميع معدات وإطارات قفل العجلات. استبدلها أو أصلحها إذا لزم الأمر.
- تحقق مما إذا كانت جميع أجهزة السلامة تعمل بشكل صحيح، وخاصة المثبتات الرئيسية والإضافية التي يجب أن تتحرك بحرية في أي وقت. يرجى التوقف عن استخدام العربة إذا كانت هناك شكوك حول استخدامها الصحيح أو في وجود أي خطر.
- إذا حدثت طقطة في العجلات، ضع طبقة رقيقة من السيليكون. لا تستخدم الزيوت أو المنتجات التي تعتمد على الشحم حيث قد تؤدي إلى تراكم الأوساخ، مما يؤدي إلى صعوبة حركة العربة.
- التنظيف إذا تعرضت عناصر الهيكل المعدني للمياه المالحة، فاغسلها بمياه الصنبور في أسرع وقت ممكن.

غسيل يدوي بحد أقصى 40 درجة مئوية.		لا تغسل. قم بتنظيف المنتج برفق باستخدام قطعة قماش رطبة ومنظف خفيف	
لا تستخدم مجفف الشعر من أجل التجفيف		يُغسل في درجة حرارة لا تتجاوز 30 درجة مئوية، عملية لطيفة	
لا تقم بإجراء التنظيف الجاف		لا تستخدم مبيض	
		لا تقم بالكَي	

لا تقم بطي المنتج أو تخزينه عندما يكون رطبًا ولا تخزنه أبدًا في ظروف رطبة، إذ قد يؤدي ذلك إلى نمو العفن. غطاء السرير المجمع/المقعد - غسيل يدوي عند 40 درجة كحد أقصى. لا تستخدم التجفيف الآلي. لا تنظف كيميائياً. لا تكو. لا تستعمل مبيض.

غطاء المرتبة - غسيل يدوي عند 40 درجة كحد أقصى. لا تستخدم التجفيف الآلي. لا تنظف كيميائياً. لا تكو. لا تستعمل مبيض. السقف، السلة، غطاء المطر - لا تغسل. يمكن تنظيف المنتج برفق بقطعة قماش مبللة ومنظف معتدل. لا تستخدم التجفيف الآلي. لا تنظف كيميائياً. لا تكو. لا تستعمل مبيض.

غطاء الأرجل - يغسل عند درجة حرارة لا تتجاوز 30 درجة مئوية بدورة غسيل خفيف. لا تستعمل مبيض. لا تكو. لا تستخدم التجفيف الآلي. لا تنظف كيميائياً.

الناموسية - غسيل يدوي عند 40 درجة كحد أقصى. لا تستخدم التجفيف الآلي. لا تنظف كيميائياً. لا تكو. لا تستعمل مبيض

1. لا يسري الضمان إلا في أراضي الدول الأعضاء في الاتحاد الأوروبي، باستثناء أقاليم ما وراء البحار (كما هو متاح حالياً، بما في ذلك على وجه الخصوص جزر الأزور، وماديرا، وجزر الكناري، والمقاطعات الفرنسية فيما وراء البحار، وجزر أولاند، وأتوس، سبتة، مليلية، هيلغولاند، بوزنغن أم هوكرهين، كامبيوني ديتاليا وليفيينو) والمملكة المتحدة لبريطانيا العظمى وأيرلندا الشمالية باستثناء أقاليم ما وراء البحار البريطانية (موطها في برمودا، جزر كايمان، جزر فوكلاند).

2. في البلدان غير المذكورة أعلاه، لا يسري ضمان الشركة المصنعة. يجوز للبايع تحديد شروط الضمان الإضاف

قد يؤدي أي استخدام غير مآذون به ضد الغرض المعد لأجله 4Kraft Sp. z o.o متصل كافة حقوق الوثيقة الحالية بصورة كاملة بشركة 4Kraft Sp. z o.o بما في ذلك على وجه التحديد حقوق النسخ والتأليف والإتاحة بشكل كلي أو جزئي دون الحصول على موافقة شركة إلى عواقب قانونية

CS

Vážení zákazníci,

Děkujeme za zakoupení výrobku značky Kinderkraft. Naše výrobky byly vyrobeny s důrazem na bezpečnost a pohodlí vašeho dítěte. Kočárek je ideálním řešením pro ty, kteří si cení kvalitu, moderní vzhled a funkcionalitu. Seznamte se prosím s obsahem návodu k obsluze a dodržujte jeho pokyny.

DŮLEŽITÉ! POKYNY SI POZORNĚ PŘEČTĚTE A USCHOVEJTE PRO POZDĚJŠÍ POUŽITÍ.

UPOZORNĚNÍ!

- Nikdy nenechávejte dítě bez dozoru.
- Před použitím si ověřte, že jsou všechny zajišťovací prvky zaklesnuty.

- **Při skládání a rozkládání tohoto výrobku zajistěte, aby dítě nebylo v kočárku ani poblíž a nemohlo dojít k poranění dítěte.**
- **Tento výrobek není hračka. Nedovolte dítěti, aby si s tímto výrobkem hrálo.**
- **Před použitím zkontrolujte, zda jsou připevňovací zařízení lůžka nebo sedačky nebo autosedačky správně zaklesnuta.**
- **Tento výrobek není vhodný pro běhání nebo jízdu na bruslích.**
- Výrobek je určen pro děti ve věku/hmotnosti: od 0 měsíců do 22 kg nebo do 4 let, podle toho, co nastane dříve.
- Výrobek je určen k přepravě jednoho dítěte během jedné doby.
- Maximální zatížení košíku činí 5 kg.
- Každá další zátěž zavěšená na řídítkách kočárku, pod opěrkou nebo na bocích způsobuje zhoršení jeho stability.
- Maximální přípustná hmotnost rodičovské tašky zavěšené na teleskopické rukojeti činí 1,5 kg.
- Maximální zatížení držáku na lahve činí 0,5 kg.
- Při vjezdu na obrubník nebo jiný schod nadzvedněte přední kola.
- Během vkládání a vytahování dítěte musí být zablokované brzdy.
- Používejte výhradně části a příslušenství, která jsou dodaná nebo doporučovaná výrobcem. Nepoužívejte jiné části a příslušenství.
- Výrobek nestavějte poblíž otevřeného ohně nebo jiných zdrojů horka.
- Nepoužívejte s další plošinou.

Týká se gondoly:

UPOZORNĚNÍ!

- **Používejte postroj, jakmile se dítě umí bez pomoci posadit.**
- **Gondola je určena pro děti od narození do 15 kg.**

- Hlavička dítěte v gondole by se nikdy neměla nacházet pod úrovní zbytku těla.
- Gondola neplní funkci nosítka pro děti. Rukojeť gondoly slouží jen a výhradně k montáži a demontáži gondoly ve stojanu kočárku.
- Nevkládejte další matraci, než tu, která je dodaná s výrobkem.

Týká se sportovních kočárků:

UPOZORNĚNÍ!

- **Nepoužívejte tuto sedačku pro děti mladší 6 měsíců.**
- **Vždy používejte zádržný systém.**

Výrobek je určen pro děti ve věku/hmotnosti: od 6 měsíců do 22 kg nebo do 4 let, podle toho, co nastane dříve.

Týká se autosedačky značky Kinderkraft:

- Kočárek Kinderkraft B-TOUR OV může být nabízen v sadě s kompatibilní autosedačkou značky Kinderkraft.
- Výrobek je určen pro děti od narození do 13 kg.
- Pokud je autosedačka používána ve spojení s kočárkem, pak nenahrazuje kolébku ani postýlku. Pokud vaše dítě potřebuje spánek, mělo by být přeneseno do gondoly, kolébky nebo postýlky.
- Používejte výhradně části a příslušenství, která jsou dodaná nebo doporučovaná výrobcem.

I Prvky kočárku

- | | |
|-------------------------------|---|
| 1. Rám s košíkem (2) | 10. Kryt na nohy |
| 3. Rukojeť rodiče | 11. Adaptéry na autosedačky x2 |
| 4. Přední kola x2 | 12. Taška s přebalovací podložkou (13) a s přívěsky x2 (14) |
| 5. Zadní kola x2 | 15. Matrace |
| 6. Bezpečnostní oblouk | 16. Držák na šálek |
| 7. Sedadlo/korbička 2v1 | 17. Ochrana proti dešti |
| 8. Část rámu sedadla/korbičky | 18. Síť proti hmyzu |
| 9. Stříška | |

II MONTÁŽ RÁMU Chcete-li předběžně rozložit rám (1) s košíkem (2), odemkněte západku (OBR.A) a současně zatáhněte za oba volné konce rámu, dokud neuslyšíte cvaknutí zámku (OBR.B). Zasuňte nápravy zadních kol (5) do určených pro tento účel otvorů, dokud neuslyšíte zvuk zámku (OBR.C). Zasuňte přední kola (4) do určených pro tento účel otvorů, dokud neuslyšíte zvuk zámku (OBR.D). Zasuňte konce rukojeti rodiče (OBR.3) do volných konců rámu (OBR. E). Ujistěte se, že jsou západky zajištěny.

UPOZORNĚNÍ! Kočárek vybavený nahuštěnými koly. Nepřekračujte maximální přípustný tlak pro nahuštění kol. Hodnota je uvedena na pneumatice kola.

UPOZORNĚNÍ! Než začnete kočárek používat, se ujistěte, že jsou všechna kola správně namontovaná.

III MONTÁŽ KORBIČKY Montáž korbičky začněte vložením volné části rámu (8) do otvorů v korbičce (7) (OBR. F). Ujistěte se, že jsou západky zajištěny. Následně provlékněte pásy na volné části rámu otvory v obšívce korbičky/sedadla a uzavřete zip po obvodu přípevněné části (Obr. G). Umístěte polohu tyče pod korbičkou pomocí pásů a zajistěte patentkami (obr. H). Korbičku lze nyní připnout do rámu kočárku (uslyšíte zvuk zámku na obou stranách kočárku) (OBR. I). Při používání kočárku ve verzi korbičky musí pásy na bocích sedadla (2 vlevo a 2 vpravo) a pod opěrkou nohou zůstat nezapnuté. **POZOR!** Ramenní, břišní a rozkrokový pásy je třeba odstranit přes otvory v sedadle. Demontáž pásů je popsána v kapitole XI. Umístěte matraci (15) do korbičky. Dodaná se sadou matrace (15) by měla být umístěna pouze v konfiguraci korbičky. **POZOR!** Když dítě začne samo sedět, připevňte k upevňovacím bodům uvedených na obrázku (OBR. J) dodatečný postroj.

UPOZORNĚNÍ! GONDOLA MŮŽE BÝT NAMONTOVANÁ JEN ZADNÍ STRANOU VE SMĚRU JÍZDY (dítě čelem k osobě řídící kočárek).

IV MONTÁŽ/DEMONTÁŽ BEZPEČNOSTNÍHO OBLUKU, STŘÍŠKY, KRYTU NA NOHY A DRŽÁKU NA ŠÁLEK Bezpečnostní oblouk (6) lze použít jak ve verzi korbičky, tak ve procházkové verzi kočárku. Zasuňte konce bezpečnostního oblouku do určených pro tento účel otvorů, dokud neuslyšíte zvuk zámku na obou stranách (OBR. K). Bezpečnostní oblouk lze částečně nebo úplně odpojit od rámu stisknutím tlačítka na jeho straně/stranách.

POZOR! STRIEŠKU NAMINTUJTE PŘED POUŽITÍM KOČKA.

Montáž stříšky (9) začněte nasunutím plastových upevňovacích prvků na vodítka na rámu korbičky/sedadla (obr. L). Správné zajištění je indikováno jemným kliknutím. Nakonec zajistěte stříšku suchým zipem a patentkami připevněním ke korbičce/sedadlu. Pro demontáž stříšky stiskněte tlačítka (Obr. M) a vyjměte upevňovací prvky z vodítka.

Montáž krytu na nohy (10) začněte nasunutím krytu a poté připevněním obou strany krytu k obšívce pomocí patentek, jak je ukázáno na obrázku N-I. Prostrčte knoflík smyčkou na obšívce, poté obalte kryt na obou stranách bezpečnostního oblouku a zajistěte ho tlačítky. OBR. N-II a N-III). Držák na šálek (16) se montuje na pravé straně kočárku na trn (OBR. O).

V PŘEMĚNA KORBIČKY V SEDADLO Chcete-li korbičku přeměnit na sedadlo, nejprve spojte konce odstraněných pásů za opěradlem, pod sedadlem a pod opěrkou nohou (Obr. P). Po správném spojení pásů by sedadlo mělo vypadat tak, jak je znázorněno na obrázku Q (jak nastavit úhel sedadla je popsáno v kapitole X). Měly by být namontovány ramenní/břišní pásy a rozkrokový pás (montáž/demontáž pásů je popsána v kapitole XI).

VI MONTÁŽ TAŠKY, SÍTĚ PROTI HMYZU, OCHRANY PROTI DEŠTI

Sada kočárku obsahuje: tašku (12) s přebalovací podložkou (13), látkové přívěšek (14), ochranu proti dešti (17) a síť proti hmyzu (18). Pro zavěšení tašky na rukojeti rodiče pomocí přívěšků protáhněte pás kovovými smyčkami a zajistěte suchým zipem. (OBR. R).

Nasaďte síť proti hmyzu a zajistěte ji zasunutím knoflíků přes smyčky (obr. S). Ochranu proti dešti nasaďte na kočárek a zajistěte ji suchým zipem na zádech a boku opěradla (obr. T).

VII MONTÁŽ/DEMONTÁŽ AUTOSEDAČKY Dodané adaptéry (11) jsou kompatibilní s autosedačkami: Kinderkraft®, Kiddy®, Maxi Cosi®, Cybex®, BeSafe®, Nuna® a hodí se mimo jiné pro modely: Kinderkraft MINK, Kiddy Evoluna I-Size 2, Evolution Pro 2, Cybex Aton, Aton 2, Aton Q, Maxi Cosi Mico, Mico AP, Mico NXT, Mico Max 30, Citi, Cabrio, CabrioFix, BeSafe iZi Go, iZi Go Modular, Nuna Pipa.

Zasuňte adaptéry do otvorů v rámu, dokud neuslyšíte zvuk zámku (OBR. U). Adaptéry by měly být mírně nakloněny směrem k rodiči. Nasuňte autosedačku na adaptéry a ujistěte se, že je řádně zajištěna. Kočárek se sedačkou je znázorněn na obrázku V. Chcete-li adaptéry vyjmout z rámu kočárku, stiskněte tlačítka zámku na každém adaptéru (obr. W)

UPOZORNĚNÍ! Autosedačka na rámu musí být umístěna vždy zadní stranou ve směru jízdy (dítě čelem k osobě řídící kočárek).

VIII POUŽÍVÁNÍ BRZDY Kočárek je vybaven nožní parkovací brzdou na zadní nápravě. Pro aktivování brzdy sešlápněte brzdový pedál dolů. Odemkne se zvednutím pedálu nahoru (OBR. X).

IX DEMONTÁŽ KOČÁRKU Pro demontáž korbíčky/sedadla z rámu stiskněte tlačítka na obou stranách, přičemž prsty položte na spodní část tlačítek, jak je znázorněno na obrázku (Obr. Y) a zvedněte korbíčku/sedadlo nahoru. Po vyjmutí korbíčky/sedadla nebo autosedačky otočte držák na šálek od sebe na stranu (OBR. Z), stiskněte tlačítko a současně zatáhněte za páčky na obou stranách rámu, a nakonec zatlačte rukojeť rodiče dolů (OBR. Z). Správně sestavený rám by měl být zajištěn zámkem na straně (obr. AA). V případě potřeby lze přední (obr. BB) a zadní (obr. CC) kola oddělit od rámu po stisknutí tlačítek. Po složení je možné minimalizovat rozměry kočárku. Pro tento účel stiskněte tlačítka na obou stranách rámu, jak je znázorněno na obrázku (Obr. DD)

Obšívky korbíčky/sedadla je odnímatelná pro praní. V prvním kroku odstraňte stříšku (viz bod IV). Poté rozeprňte dva zipy a odstraňte boční pásy z boční obšívky v oblasti nohou dítěte a uvolněte patentky pod korbíčkou/sedadlem. V dalším kroku odstraňte ramenní/břišní pásy a rozkrokový pás a vyjměte výztužnou vložku ze sedadla.

X NASTAVENÍ KOČÁRKU Přední kola kočárku lze zablokovat pro jízdu dopřed. Zapnutí tohoto režimu se provádí snížením posuvníku zámku (OBR. EE). Pro odblokování kol zatáhněte posuvníku nahoru.

Stříšku lze zvětšit rozeprnutím zipu na vnější straně obšívky (OBR. FF).

Chcete-li nastavit rukojeť rodiče, stiskněte zajišťovací tlačítka na obou stranách kočárku a nastavte rukojeť do pohodlné výšky (OBR. GG).

Úhel sedadla lze nastavit páčkou v horní části opěradla (OVR. HH). Sedadlo má 3 polohy: ležící, pololežící a sedící.

Opěrku nohou lze nastavit v jedné ze dvou poloh současným stisknutím tlačítek na její obou stranách (OBR. II).

Sedadlo lze nastavit tak, aby dítě mohlo být otočeno obličejem k rodiči nebo směru jízdy. Za tímto účelem stiskněte tlačítka na obou stranách sedadla, otočte je a zatlačte zpět, dokud neuslyšíte cvaknutí.

XI BEZPEČNOSTNÍ PÁSY Pro zajištění dítěte spojte háčky břišních a ramenních pásů a poté je zasuňte do středové spony, dokud nezapadnou na místo (OBR. JJ). Bezpečnostní pásy by měly být nastavovány pokaždé, aby bylo dítě řádně zajištěno. Rozeprnutí bezpečnostních pásů začněte stisknutím tlačítka pro otevření spony.

Pro nejmenší děti, které ještě nemohou samy sedět, by měly být pásy ve verzi korbíčky demontovány. Sedadlo/korbíčka má upevňovací body pro dodatečný postroj.

Bezpečnostní pásy lze montovat/demontovat. Při montáži/demontáži protáhněte ramenní a břišní pásy a rozkrokový pás otvory v sedadle. Ramenní pásy lze namontovat do jedné ze dvou výšek.







XII PÉČE A ÚDRŽBA Povinností kupujícího je zajistit správnou instalaci všech funkčních prvků, ale také provést správnou údržbu a nastavení, aby kočárek zůstal v dobrém technickém stavu.

Kočárek pravidelně kontrolujte z hlediska potenciálních problémů. Níže jsou uvedeny hlavní činnosti, které musí být provedeny pro zajištění bezpečnosti dítěte a prevenci zkrácení životnosti výrobku.

- Zkontrolujte pevnost a bezpečnost všech nýtů a spojů.
- Zkontrolujte všechna blokující zařízení a kola i jejich pneumatiky, a v případě nutnosti je vyměňte nebo opravte.
- Zkontrolujte, zda všechna bezpečnostní zařízení fungují správně, všimněte si především hlavních a doplňkových zapínání, která se musí pohybovat vždy volně.

Kočárek prosím nepoužívejte, když si nejste jisti, jak jej správně používat, nebo když máte podezření na jakékoli nebezpečí. Pokud kola vrzou, namažte osu tenkou vrstvou silikonu. Nepoužívejte výrobky na bázi oleje nebo tuku, protože přitahují nečistoty, které ztěžují pohyb.

XIII ČIŠTĚNÍ Pokud byly části podvozku kočárku vystaveny působení slané vody, doporučujeme je co možná nejrychleji opláchnout sladkou vodou (z kohoutku).

	Neperte. Výrobek můžete opatrně omýt vlhkým hadříkem a jemným mycím prostředkem.		Prát ručně při maximální teplotě vody 40°C
	Perte při teplotě max. 30°C, šetrné praní		Nesušte v bubnové sušičce.
	Nebělte		Nečistěte chemicky
	Nežehlete.		

Výrobek neskladujte ani neuchovávejte, pokud je mokrá a nikdy jej neskladujte ve vlhkých podmínkách, protože to může způsobit tvorbu plísní.

Obšívka korbíčky-sedadla– Prát ručně při maximální teplotě vody 40°C. Nesušit v sušičce. Nečistit chemicky. Nežehlit. Nebělit.

Obšívka matrace - Prát ručně při maximální teplotě vody 40°C. Nesušit v sušičce. Nečistit chemicky. Nežehlit. Nebělit.

Stříška, Košík, Ochrana proti dešti - Neprát. Výrobek lze jemně umýt vlhkým hadříkem a jemným čistícím prostředkem. Nesušit v sušičce. Nečistit chemicky. Nežehlit. Nebělit.

Kryt na nohy- Prát při maximální teplotě vody 30°C, šetrný postup. Nebělit. Nežehlit. Nesušit v sušičce. Nečistit chemicky.

Síť proti hmyzu- Prát ručně při maximální teplotě vody 40°C. Nesušit v sušičce. Nečistit chemicky. Nežehlit. Nebělit.

XIV. Záruka

1. Na všechny Výrobky Kinderkraft se vztahuje záruka 24 měsíců. Období záruční ochrany začíná dnem vydání zboží kupujícímu.
2. Záruka se vztahuje pouze na území členských států Evropské Unie s výjimkou zámořských území (v souladu s aktuálním skutkovým stavem, včetně zejména: Azorské ostrovy, Madeira, Kanárské Ostrovy, Francouzské zámořské departamenty, Ålandy, Athos, Ceuta, Melilla, Helgoland, Büsingen am Hochrhein, Campione d'Italia a Livigno), a také na území Spojeného Království velké Británie a Severního Irsku, s výjimkou britských zámořských teritorií (mj. Bermudy, Kajmanské Ostrovy, Falklandy).
3. V zemích, které nejsou uvedeny výše, záruka výrobce neplatí. Podmínky dodatečné záruky může prodejce specifikovat.
4. V některých zemích je možné na omezenou dobu rozšířit záruku až na 120 měsíců (10 let).

Kompletní obsah podmínek a registrační formulář pro prodloužení záruky jsou k dispozici na webových stránkách

WWW.KINDERKRAFT.COM

5. Záruka platí pouze na území uvedené v odst. 2.

6. Reklamacce musí být podány vyplněním formuláře dostupného na webu WWW.RMA.KINDERKRAFT.COM

7. Záruka se nevztahuje na:

- A. Kosmetické škody, včetně mj.: škrábance, promáčknutí a praskliny plastu, ledaže k havárii došlo z důvodu výrobní závady nebo chyby materiálu;
- B. Poškození způsobené nesprávným používáním nebo špatnou údržbou, včetně: mechanického poškození výrobků způsobeného nesprávným používáním nebo špatnou údržbou;
 - Seznamte se s návodem k obsluze a údržbě výrobku obsaženého v návodu k obsluze;
- C. Poškození způsobené nesprávným montáží, instalací nebo demontáží výrobků a / nebo příslušenství;
 - Seznamte se s návodem k obsluze a montáži výrobku obsaženého v návodu k obsluze;
- D. Poškození způsobených korozi, plísní nebo rzi v důsledku nesprávné údržby, péče a skladování;
- E. Poškození způsobené standardním opotřebením nebo jiným způsobem v důsledku normálního plynutí času;
 - To zahrnuje: roztržení nebo proražení potrubí; poškození běhounu pneumatiky; blednutí tkáně vzniklé v důsledku mechanického používání (např. na závěsech a krytu pohyblivých částí);
- F. Poškození nebo eroze způsobené vystavením slunci, potu, pracím prostředkům, skladovacím podmínkám nebo častému mytí atd.;
- G. Škody způsobené nehodou, zneužíváním, nesprávným používáním, požárem, kontaktem s kapalinou, zemětřesením nebo jinými vnějšími příčinami;
- H. Produkty, které byly modifikovány za účelem změny funkčnosti bez písemného povolení 4Kraft;
- I. Produkty, ze kterých bylo odstraněno nebo nějakým způsobem znetvořeno sériové číslo nebo číslo šarže;
- J. Poškození způsobené použitím komponent nebo produktů třetích stran, mj.: držáky nápojů, deštníky, odrazové prvky, zvonky;
- K. Škody způsobené dopravou nebo údržbou letadla.

8. Záruční doba pro příslušenství dodávané v balení je 6 měsíců od data prodeje, s výjimkou výše uvedených škod.
9. Tyto záruční podmínky mají doplňkový charakter ve vztahu k zákonným právním zárukám, které mu náleží vůči 4KRAFT sp. z o.o.. Záruka nevyklučuje, neomezuje ani nepozastavuje práva zákazníka vyplývající z ustanovení o zárukách za vady prodané věci.
10. Úplný obsah záručních podmínek je k dispozici na webových stránkách WWW.KINDERKRAFT.COM
<http://WWW.KINDERKRAFT.COM>

Veškerá práva k tomuto vypracování patří v celku 4Kraft Sp. z o.o. Jejich jakékoli neoprávněné použití, které je v rozporu s jejich určením, zejména: používání, kopírování, množení, sdílení - zejména nebo v části bez souhlasu 4Kraft Sp. z o.o. může mít za následek následky právní povahy.

DE

Sehr geehrte Kundin, sehr geehrter Kunde!

Vielen Dank für Ihren Kauf eines Produktes von Kinderkraft. Unsere Produkte wurden mit dem Gedanken an Sicherheit und Komfort Ihres Kindes entwickelt. Dieser Kinderwagen ist die ideale Lösung für diejenigen, die Qualität, Modernität und Funktionalität zu schätzen wissen. Bitte machen Sie sich mit der Bedienungsanleitung vertraut und befolgen Sie ihre Empfehlungen.

Wichtig – Bitte sorgfältig lesen und für späteres Nachlesen unbedingt aufbewahren

WARNUNG!

- **Lassen Sie das Kind nie unbeaufsichtigt**
- **Vergewissern Sie sich vor Gebrauch, dass alle Verriegelungen eingerastet sind**
- **Vergewissern Sie sich, dass das Kind beim Aufklappen und Zusammenklappen des Wagens außer Reichweite ist, um Verletzungen zu vermeiden**
- **Lassen Sie das Kind nicht mit dem Produkt spielen**
- **Vergewissern Sie sich vor der Verwendung, dass der Kinderwagenaufsatz oder der Sitzeinheit oder die Befestigungselemente des Autositzes korrekt eingerastet sind**
- **Dieses Produkt ist nicht zum Joggen oder Skaten geeignet**
- Das Produkt ist bestimmt für Kinder im Alter/Gewichtsbereich: von 0 Monaten bis 22 kg oder bis zu 4 Jahren, je nachdem, was zuerst eintritt.
- Das Produkt ist zum Transport eines Kindes zur gleichen Zeit bestimmt.
- Maximale Belastung des Korbes 5 kg
- Jede zusätzliche Belastung, die an den Wagengriffen, unter der Rückenlehne oder an den Wagenseiten aufgehängt wird, verursacht eine Verschlechterung seiner Stabilität.
- Das maximale Gewicht der Tasche an einem verstellbaren Handgriff aufgehängt ist 1,5 kg.
- Maximale Belastbarkeit des Becherhalter beträgt 0,5 kg.
- Beim Anfahren der Bordsteinkante oder anderer Stufe heben Sie die Vorderradaufhängung.
- Die Bremsen müssen beim Einlegen und Herausnehmen des Kindes gesperrt sein.
- Verwenden Sie nur Teile und Zubehör, die vom Hersteller geliefert oder empfohlen werden. Verwenden Sie keine anderen Teile und Zubehör.
- Das Produkt nicht in der Nähe von offenem Feuer oder anderen Wärmequellen hinstellen.

- Nicht mit der zusätzlichen Plattform nutzen.

Es gilt für die Gondel:

WARNUNG!

- **Verwenden Sie einen Sicherheitsgurt, sobald das Kind selbstständig sitzen kann**
- **Die Gondel ist für Kinder von der Geburt bis 15 kg bestimmt.**

- Der Kopf des Babys in der Gondel sollte niemals tiefer als der Rest des Körpers liegen.
- Die Gondel funktioniert nicht als Babytrage. Der Gondelgriff wird nur zur Montage und Demontage der Gondel im Gestell des Kinderwagens bestimmt.
- Verwenden Sie keine zusätzliche Matratze außer dieser, die mit dem Produkt geliefert wurde.

Es gilt für den Kinderwagen:

WARNUNG!

- **Diese Sitzeinheit ist für Kinder unter 6 Monaten nicht geeignet**
- **Verwenden Sie immer das Rückhaltesystem**

Das Produkt ist bestimmt für Kinder im Alter/Gewichtsbereich: von 6 Monaten bis 22 kg oder bis zu 4 Jahren, je nachdem, was zuerst eintritt.

Es gilt für den Autositz der Marke Kinderkraft.

- Der Kinderkraft B-TOUR Kinderwagen kann mit einem kompatiblen Autositz der Marke Kinderkraft in einem Set angeboten werden.
- Das Produkt ist für Kinder von der Geburt bis 13 kg bestimmt.
- Wenn der Sitz in Verbindung mit dem Kinderwagen verwendet wird, ist er kein Ersatz für eine Wiege oder ein Kinderbett. Wenn Ihr Kind zu schlafen braucht, sollte es in eine Gondel, Wiege oder ein Kinderbett übertragen werden
- Verwenden Sie nur Teile und Zubehör, die vom Hersteller geliefert oder empfohlen werden.

I Teile des Kinderwagens

- | | |
|---|---|
| 1. Rahmen mit Korb (2) | 10. Fußverdeck |
| 3. Griff für die Eltern | 11. Adapter für Kindersitz x2 |
| 4. Vordere Räder x2 | 12. Tasche mit Wickelauflage (13) und Anhänger (14) |
| 5. Hintere Räder x2 | 15. Matratze |
| 6. Schutzbügel | 16. Becherhalter |
| 7. Sitz/Tragewanne 2in1 | 17. Regenschutz |
| 8. Teil des Rahmens des Sitzes/der Tragewanne | 18. Insektenschutz |
| 9. Verdeck | |

II MONTAGE DES RAHMENS um den Rahmen (1) mit dem Korb (2) aufzumachen, entriegeln Sie den Verschluss (ABB.A), und ziehen dann gleichzeitig an beiden freien Enden des Rahmens, bis Sie den charakteristischen Klick hören (ABB. B) Schieben Sie die Achsen der hinteren Räder (5) in die dafür vorgesehenen Öffnungen, bis Sie den Klick hören (ABB. C). Schieben Sie die vorderen Räder (4) in die dafür vorgesehenen Öffnungen, bis Sie den Klick hören (ABB. D). Schieben Sie die Enden des Griffs für Eltern (ABB. 3) in die freien Enden des Rahmens (ABB. E). Stellen Sie sicher, dass die Riegen gesichert sind.

- **WARNUNG! Der Kinderwagen ist mit Luftbereifung ausgestattet. Nicht den maximal zulässigen Fülldruck der Räder übersteigen, der Wert auf dem Reifen des Rades angezeigt.**
- **WARNUNG! Vor dem Gebrauch des Kinderwagens, stellen Sie sicher, dass alle Räder richtig installiert sind.**

III MONTAGE DER TRAGEWANNE Beginnen Sie die Montage der Tragewanne damit, dass Sie die freien Enden des Rahmens (8) in die Öffnungen der Tragewanne (7) (ABB. F) schieben. Stellen Sie sicher, dass die Riegen gesichert sind. Stecken Sie anschließend die Gurte des freien Teils des Rahmens durch die Öffnungen in dem Bezug der Tragewanne/des Sitzes und schließen Sie den Reißverschluss am Rand des montierten Teils (Abb. G). Stellen Sie die Position der Stange unter der Tragewanne mit den Gurten und sichern Sie mit den Druckknöpfen (Abb. H). Stecken Sie jetzt die Tragewanne in den Rahmen des Wagens (bis Sie den charakteristischen Klick auf beiden Seiten des Kinderwagens hören) (ABB. I) ein. Bei Verwendung des Kinderwagens mit der Tragewanne müssen die Gurten, die sich an den Seiten des Sitzes (2 links und 2 rechts) und unter der Fußstütze befinden, geöffnet bleiben. **ACHTUNG!** Die Schultergurte, Beckengurte und der Schrittgurt müssen durch die Öffnungen im Sitz herausgenommen werden. Die Demontage der Gurte ist im Kapitel 11 beschrieben. Legen Sie die Matratze (15) in die Tragewanne. Die im Lieferumfang enthaltene Matratze (15) sollte nur im Kinderwagen mit Tragewanne verwendet werden. **ACHTUNG!** Wenn das Kind zu sitzen beginnt, sollte ein zusätzlicher Gurt an den im Bild gezeigten Befestigungspunkten befestigt werden (ABB. J).

WARNUNG! DIE GONDEL DARF NUR RÜCKWÄRTS ZU DER FAHRRICHTUNG MONTIERT WERDEN (Das Kind sitzt zu dem Betreuer zugewandt, der den Kinderwagen lenkt).

IV MONTAGE/DEMONTAGE DES SCHUTZBÜGELS, VERDECKS, FUßVERDECKS UND BECHERHALTERS Der Schutzbügel (6) kann sowohl mit der Tragewanne, wie auch mit dem Sitz verwendet werden. Stecken Sie die Enden des Schutzbügels in die vorgesehenen Öffnungen, bis Sie den charakteristischen Klick auf beiden Seiten hören (ABB. K). Der Schutzbügel kann von dem Rahmen teilweise oder vollständig entfernt werden, indem Sie die Knöpfe an seiner Seite(n) drücken.

ACHTUNG! MONTIEREN SIE DAS DACH VOR DEM GEBRAUCH DES WAGENS!

Beginnen Sie mit der Montage des Verdecks (9) damit, dass Sie die Befestigungselemente aus Kunststoff in die Führungen am Rahmen der Tragewanne/ des Sitzes schieben (Abb. L). Die korrekte Position ist mit dem leisen Klick signalisiert. Sichern Sie anschließend das Verdeck mit Klettverschluss und Druckknöpfen und befestigen Sie an der Tragewanne/an dem Sitz. Um das Verdeck zu demontieren, drücken Sie die Knöpfe (Abb. M) und entfernen Sie die Befestigungselemente aus den Führungen.

Beginnen Sie die Montage des Fußverdecks (10) damit, dass Sie das Fußverdeck aufschieben und dann die beiden Seiten Fußverdecks mit dem Bezug mit Hilfe von Druckknöpfen befestigen wie auf der Abbildung N-I gezeigt. Stecken Sie die Knöpfe durch die Schlaufe am Bezug und wickeln Sie dann den Bezug auf beiden Seiten des Schutzbügels und sichern Sie mit den Knöpfen. ABB. N-II und N-III). Der Becherhalter (16) wird an der rechten Seite des Wagens auf dem Stift (ABB. O).

V MONTAGE DES SITZES Um den Sitz anstelle der Tragewanne zu verwenden, verbinden Sie zuerst die Enden der entfernten Gurte hinter der Rückenlehne, unter dem Sitz und unter der Fußstütze (Abb. P). Nachdem die Gurte richtig befestigt sind, sollte der Sitz wie auf der Abbildung Q aussehen (die Einstellung des Sitzwinkels ist im Kapitel 10 beschrieben). Die Schulter-/Beckengurte und der Schrittgurt sollten montiert werden (Montage/Demontage der Gurte wie im Kapitel 11).

VI MONTAGE DER TASCHЕ, DES INSEKTENSCHUTZES, REGENSCHUTZES

Im Lieferumfang des Kinderwagens ist: eine Tasche (12) mit Wickelauflage (13), Stoffaufhänger (14), Regenschutz (17) und Insektenschutz (18). Hängen Sie die Tasche mit den Aufhängern an den Griff für Eltern, indem Sie den Gurt durch die Metallschlaufen ziehen und sichern Sie sie mit dem Klettverschluss. (ABB. R).

Setzen Sie den Insektenschutz und sichern Sie ihn mit den Knöpfen (Abb. S). Legen Sie den Regenschutz auf den Kinderwagen und sichern Sie ihn mit dem Klettverschluss hinten und seitlich an der Rückenlehne (ABB. T).

VII MONTAGE/DEMONTAGE DES KINDERSITZES Die mitgelieferten Adapter (11) sind kompatibel mit den Kindersitzen: Kinderkraft®, Kiddy®, Maxi Cosi®, Cybex®, BeSafe®, Nuna®, und passen z.B. für: Kinderkraft MINK, Kiddy Evoluna I-Size 2, Evolution Pro 2, Cybex Aton, Aton 2, Aton Q, Maxi Cosi Mico, Mico AP, Mico NXT, Mico Max 30, Citi, Cabrio, CabrioFix, BeSafe iZi Go, iZi Go Modular, Nuna Pipa.

Schieben Sie die Adapter in die Öffnungen im Rahmen, bis Sie den Klick hört (ABB. U). Die Adapter sollten leicht in die Richtung der Eltern geneigt sein. Schieben Sie den Kindersitz auf die Adapter und stellen Sie sicher, dass er richtig befestigt ist. Der Kinderwagen mit dem Sitz ist auf der Abbildung V dargestellt. Um die Adapter aus dem Rahmen des Kinderwagens zu entfernen, drücken Sie die Verriegelungsknöpfe an jedem der Adapter (Abb. W).

WARNUNG! Der Kindersitz auf dem Rahmen muss immer rückwärts zu der Fahrtrichtung angeordnet sein (das Kind ist dem Betreuer zugewandt, der den Kinderwagen lenkt).

VIII VERWENDUNG DER BREMSE Der Kinderwagen ist mit einer Feststellbremse an der hinteren Achse ausgestattet. Drücken Sie das Bremspedal nach unten, damit die Bremse ausgelöst wird. Um die Bremse zu entriegeln, heben Sie das Pedal nach oben (ABB. X).

IX DEMONTAGE DES KINDERWAGENS Um die Tragewanne/den Sitz aus dem Rahmen zu demontieren, drücken Sie die Knöpfe auf den beiden Seiten, legen Sie die Finger auf die Unterseite der Knöpfe, wie auf der Abbildung gezeigt (Abb. Y), und heben Sie die Tragewanne/den Sitz nach oben. Wenn die Tragewanne/den Sitz oder Kindersitz demontiert wird, drehen Sie den Becherhalter von sich zur Seite (ABB. Z), drücken Sie den Knopf und ziehen Sie gleichzeitig die Hebel auf den beiden Seiten des Rahmens. Drücken Sie schließlich den Griff nach unten (ABB. Z). Der korrekte zusammengeklappte Rahmen sollte mit der seitlichen Verriegelung gesichert werden (ABB. AA). Bei Bedarf können die vorderen (Abb. BB) und hinteren (Abb. CC) Räder von dem Rahmen mit den Knöpfen entfernt werden. Es ist möglich, die Abmessungen des zusammengeklappten Kinderwagens zu reduzieren. Drücken Sie dazu die Knöpfe auf beiden Seiten des Rahmens, wie auf der Abbildung gezeigt (Abb. DD).

Der Bezug der Tragewanne/des Sitzes kann zum Waschen abgenommen werden. Entfernen Sie zuerst das Verdeck (s. Punkt 4). Öffnen Sie dann zwei Reißverschlüsse und entfernen Sie die seitlichen Gurte aus dem Bezug, die sich im Bereich der Beine befinden, und lösen Sie die Druckknöpfe unter der Tragewanne/dem Sitz. Nehmen Sie im nächsten Schritt die Schulter-/Beckengurte und den Schrittgurt heraus und entfernen Sie die harte Einlage aus dem Sitz.

X EINSTELLUNG DES KINDERWAGENS Die vorderen Räder können verriegelt werden, um gerade zu fahren. Um diesen Betrieb zu aktivieren, senken Sie die Schieber der Verriegelung ab (Abb. EE). Ziehen Sie die Schieber nach oben, um die Vorderräder zu entriegeln.

Das Verdeck kann vergrößert werden, indem Sie das Reißverschluss an der Außenseite des Bezugs öffnen (ABB. FF).

Um den Griff einzustellen, drücken Sie die Knöpfe der Verriegelung auf beiden Seiten des Wagens und stellen Sie den Griff auf eine angenehme Höhe ein (ABB. GG).

Der Neigungswinkel des Sitzes kann mit dem Hebel oben an der Rückenlehne eingestellt werden (ABB. HH). Der Sitz hat 3 Positionen: liegende, halb-liegende und sitzende Position.

Die Fußstütze kann durch gleichzeitiges Drücken der Knöpfe auf beiden Seiten der Fußstütze in eine von zwei Positionen eingestellt werden (Abb. II).

Der Sitz kann so eingestellt werden, dass das Kind den Eltern oder der Fahrtrichtung zugewandt ist. Drücken Sie dazu die Knöpfe auf beiden Seiten des Sitzes, drehen Sie ihn um und schieben Sie ihn nach hinten, bis Sie einen Klick hören.

XI SICHERHEITSGURTE Um Ihr Kind zu sichern, verbinden Sie die Ende der Becken- und Schultergurte und schieben Sie sie in die mittlere Schnalle, bis sie einrasten (ABB. JJ). Die Sicherheitsgurte sollten jedes Mal neu eingestellt werden, damit das Kind richtig gesichert ist.

Um die Gurte zu lösen, drücken Sie den Knopf und öffnen Sie die Schnalle.

Für die kleinen Babys, die noch nicht allein sitzen können, sollten die Gurten in der Tragewanne demontiert werden. Der Sitz/die Tragewanne verfügt über die Befestigungspunkte für einen zusätzlichen Gurt.

Die Sicherheitsgurte können ein-/ausgebaut werden. Zur Montage/Demontage führen Sie die Schultergurte, Beckengurte und den Schrittgurt durch die Öffnungen im Sitz. Die Schultergurte können in zwei Positionen montiert werden.

XII PFLEGE UND WARTUNG Es ist die Pflicht des Käufers, alle Funktionselemente richtig zu montieren, sowie entsprechende Wartungen und Einstellungen vorzunehmen, um den Kinderwagen in einem guten technischen Zustand zu halten.







Der Kinderwagen ist periodisch auf potentielle Probleme zu prüfen. Nachstehend wurden wesentliche Maßnahmen dargestellt, die zu treffen sind, um Sicherheit dem Kind zu gewährleisten und der Verkürzung der Lebensdauer des Produktes vorzubeugen:

- Haltbarkeit und Sicherheit aller Nieten und Verbindungen prüfen.
- Alle Verriegelungseinrichtungen und Räder mit ihrer Bereifung prüfen. Wenn erforderlich austauschen oder reparieren.
- Prüfen, ob alle Schutzvorrichtungen richtig funktionieren, mit einer besonderen Berücksichtigung der Haupt- und Nebenverbindungsstellen, die sich jederzeit frei bewegen sollten.

Bitte stellen Sie den Gebrauch des Kinderwagens ein, wenn Sie Zweifel an der richtigen Nutzung oder Verdacht jeglicher Gefahr haben.

Wenn die Räder quietschen, sind die Achsen mit einer dünnen Silikonschicht zu schmieren. Keine Produkte auf Öl- oder Schmierstoffbasis verwenden, weil sie Schmutz anziehen, der die Bewegung erschwert.

XIII REINIGUNG Wenn die Fahrgestellteile des Kinderwagens der Salzwasserwirkung ausgesetzt waren, empfehlen wir, sie möglichst schnell mit Süßwasser (Leitungswasser) zu spülen.

	Nicht waschen. Das Produkt kann mit einem feuchten Lappen und einem milden Reinigungsmittel sanft abgewischt werden		Handwaschen bei max. 40°
	Bei einer Höchsttemperatur von 30 °C waschen, sanftes Waschprogramm		Nicht im Trommelrockner trocknen
	Keine Bleichmittel verwenden		Nicht chemisch reinigen
	Nicht bügeln		

Das feuchte Produkt nicht zusammenklappen und nicht feucht oder in einer feuchten Umgebung aufbewahren, weil es zur Schimmelbildung führen kann.

Bezug der Tragewanne/des Sitzes– Handwaschen bei max. 40°. Nicht im Trockner trocknen. Nicht chemisch reinigen.. Nicht bügeln Nicht bleichen.

Bezug der Matratze - Handwaschen bei max. 40°. Nicht im Trockner trocknen. Nicht chemisch reinigen. Nicht bügeln Nicht bleichen.

Verdeck, Korb, Regenschutz - Nicht waschen. Das Produkt kann sanft mit einem feuchten Tuch und einem milden Reinigungsmittel gewaschen werden. Nicht im Trockner trocknen. Nicht chemisch reinigen. Nicht bügeln Nicht bleichen.

Fußverdeck- Waschen bei max. 30°C, sanft. Nicht bleichen. Nicht bügeln Nicht im Trockner trocknen. Nicht chemisch reinigen.

Insektenschutz- Handwaschen bei max. 40°. Nicht im Trockner trocknen. Nicht chemisch reinigen. Nicht bügeln Nicht bleichen.

XIV Garantie

1. Alle Kinderkraft Produkte haben 24-monatige Garantie. Die Garantiefrist beginnt an dem Tag, an dem das Produkt an den Käufer geliefert wird.
2. Die Garantie gilt nur im Gebiet der EU-Mitgliedstaaten, mit Ausnahme von Überseegebieten (gemäß dem aktuellen Sachstand, insbesondere: Azoren, Madeira, Kanarische Inseln, französische Überseegebieten, Ålandinseln, Athos, Ceuta, Melilla, Helgoland, Büsingen am Hochrhein, Campione d'Italia und Livigno), sowie im Gebiet des Vereinigten Königreichs Großbritannien und Nordirland, mit Ausnahme von Überseegebieten (u.a. Bermuda, Cayman Islands, Falkland Islands).
3. Die Garantie gilt nicht in Ländern, die oben nicht genannt wurden. Die Bedingungen der zusätzlichen Garantie können vom Verkäufer festgelegt werden.
4. In einigen Ländern ist es möglich, die Garantie für einen begrenzten Zeitraum auf 120 Monate (10 Jahre) zu verlängern.

Der vollständige Text der Allgemeinen Geschäftsbedingungen und das Formular für Garantieverlängerung sind unter WWW.KINDERKRAFT.COM verfügbar.

5. Die Garantie gilt nur im Absatz 2 genannten Gebiet.
6. Die Beschwerden sollten unter Anwendung des Formulars unter WWW.RMA.KINDERKRAFT.COM eingereicht werden.
7. Die Garantie umfasst nicht:
 - A. kleine Schäden, einschließlich, aber nicht beschränkt auf: Kratzer, Dellen und Risse des Kunststoffes, es sei denn, der Fehler ist auf einen Material- oder Herstellungsfehler zurückzuführen;
 - B. Schäden durch unsachgemäße Verwendung oder schlechte Wartung, einschließlich, aber nicht beschränkt auf: mechanische Schäden an den Produkten, die durch unsachgemäße Verwendung oder schlechte Wartung verursacht wurden;
 - Lesen Sie die Informationen über Bedienung und Wartung in der Bedienungsanleitung;
 - C. Schäden durch unsachgemäße Montage, Installation oder Demontage von Produkten und / oder Zubehör;
 - Lesen Sie die Informationen über Bedienung und Montage in der Bedienungsanleitung;
 - D. Schäden durch Korrosion, Schimmel oder Rost durch unsachgemäße Wartung, Pflege und Lagerung;
 - E. Schäden, die durch normale Abnutzung oder durch normalen Zeitablauf verursacht wurden;
 - Dazu gehören: Risse oder Brüche der Schläuche; Reifenschäden; Reifenprofilschäden, Ausbleichen der Stoffe infolge mechanischer Verwendung (z.B. an Gelenken oder Bedeckung der beweglichen Teile);
 - F. Schäden oder Erosion durch Sonne, Schweiß, Reinigungsmittel, Lagerbedingungen oder häufiges Waschen usw.;
 - G. Schäden durch Unfall, Missbrauch, unsachgemäße Verwendung, Feuer, Flüssigkeit, Erdbeben und andere äußere Ursachen;

- H. Produkte, deren Funktionen ohne schriftliche Zustimmung von 4Kraft geändert wurden;
- I. Produkten, von denen die Seriennummer oder Chargennummer entfernt oder in irgendeiner Weise zerstört wurde;
- J. Schäden durch die Verwendung von Komponenten und Produkten der anderen Produzenten, einschließlich, aber nicht beschränkt auf: Getränkehalter, Schirme, Reflektoren, Glocken;
- K. Schäden durch Transport oder Flugzeugpersonal.
8. Die Garantiedauer für das dem Produkt beigefügte Zubehör beträgt 6 Monate ab Verkaufsdatum, ausgenommen von den oben erwähnten Schäden.
9. Diese Garantiebedingungen ergänzen die gesetzlichen Ansprüche des Kunden gegenüber 4KRAFT sp. z o.o. Die Garantie schließt die Rechte des Kunden, die sich aus den Vorschriften über die Gewährleistung für Mängel am verkauften Produkt ergeben, nicht aus, beschränkt sie nicht und stellt sie nicht ein.
10. Der vollständige Text der Garantiebedingungen ist unter WWW.KINDERKRAFT.COM verfügbar.

Alle Rechte an dieser Studie liegen vollständig bei 4Kraft Sp. z o.o. Jede nicht autorisierte Verwendung, die ihrem beabsichtigten Zweck widerspricht, insbesondere: Verwendung, Kopieren, Reproduktion, Weitergabe - ganz oder teilweise ohne Zustimmung von 4Kraft Sp. z o.o. kann rechtliche Konsequenzen haben.

EN

Dear Customers,

Thank you for purchasing a Kinderkraft product. Our products have been designed for your child's safety and comfort. The buggy is an ideal solution for those who value quality, modernity and functionality. Please read the manual carefully and follow its recommendations.

IMPORTANT - READ CAREFULLY AND KEEP FOR FUTURE REFERENCE.

WARNING!

- **Never leave the child unattended.**
- **Ensure that all the locking devices are engaged before use.**
- **To avoid injury ensure that the child is kept away when unfolding and folding this product.**
- **Do not let the child play with this product.**
- **Check that the pram body or seat unit or car seat attachment devices are correctly engaged before use.**
- **This product is not suitable for running or skating.**

- Age and weight usage: from 0 months up to 22 kg or 4 years whichever come first.
- The product is designed to transport one child at a time.
- The maximum basket load is 5 kg.
- Any load attached to the handle and/or on the back of the backrest and/or on the sides of the vehicle will affect the stability of the vehicle.
- Maximum weight of a bag attached to the adjustable handle is 1,5 kg.
- The maximum load carried in the cup holder must never exceed 0,5 kg.
- Lift the front suspension when going up a curb or step.
- The brakes should be locked when the child is placed in or taken out of the buggy.
- Use only parts and accessories supplied or recommended by the manufacturer. Do not use other parts or accessories.
- Do not place the product near open flame or other heat sources.
- Do not use with an additional platform.

The following applies to the pram body:

WARNING!

- Use a harness as soon as the child can sit unaided.
- The pram body is intended for children from birth to 15 kg.
 - The head of the child in the pram body should never be lower than the body of the child.
 - The pram body must not be used as a child carrier. The pram body handle is only designed for assembly and disassembly on the buggy frame.
 - Do not insert an extra mattress apart from that supplied with the product.

The following applies to the pushchair :

WARNING!

- This seat unit is not suitable for children under 6 months
- Always use the restraint system

The product is intended for children from 6 months old to 22 kg or 4 years whichever come first.

Applies to Kinderkraft car seat:

- Kinderkraft B-TOUR is available also in a set with a compatible Kinderkraft car seat.
- The product is intended for children from birth to 13 kg.
- If the seat is used together with the chassis, it does not replace a cot or bed. For sleep, place the child in a suitable pram body, cot or bed.
- Use only parts and accessories supplied or recommended by the manufacturer.

I Elements of the stroller

- | | |
|--------------------------------------|--|
| 1. Frame with a basket (2) | 10. Cover for feet |
| 3. Parent handle | 11. Car seat adapters x2 |
| 4. Front wheels x2 | 12. Bag with a changing mat (13) and hangers x2 (14) |
| 5. Rear wheels x2 | 15. Mattress |
| 6. Safety bar | 16. Cup holder |
| 7. Seat/carrycot (2 in 1) | 17. Rain cover |
| 8. Part of the frame (seat/carrycot) | 18. Mosquito net |
| 9. Canopy | |

II INSTALLATION OF THE STROLLER'S FRAME In order to pre-unfold the frame (1) with a basket (2), unlock the hook (Fig. A), and then simultaneously pull both free ends of the frame until you hear a lock click (Fig. B). Slide axles of rear wheels (5) into the appropriate holes until you hear a locking sound (Fig. C). Slide front wheels (4) into holes until you hear a lock click (Fig. D). Slide ends of the parent handle (Fig. 3) into free ends of the frame (Fig. E). Make sure that latches are secured.

WARNING! The buggy has pumped wheels. Do not exceed the maximum permissible pressure in the wheels, the value is indicated on the wheel tyres.

WARNING! Before using the buggy, make sure that all the wheels are properly installed.

III INSTALLATION OF THE PRAM BODY Start the assembly of the carrycot by inserting the loose part of the frame (8) into holes in the carrycot (7) (Fig. F). Make sure that latches are secured. Then put straps located on the loose part of the frame through holes in the carrycot/seat cover and close the zipper around the perimeter of the attached part (Fig. G). Set the bar under the carrycot with the use of straps and secure with snap fasteners (Fig. H). The carrycot can now be secured to the stroller's frame (you will hear a locking sound on both sides of the stroller) (Fig. I). When using the stroller (carrycot version), straps on the sides of the seat (2 on the left side and 2 on the right side) and under the footrest must remain unfastened. **NOTE!** Shoulder straps, lap straps and the crotch strap must be removed through holes located in the seat. The disassembly of the belts is described in chapter XI. Place the mattress (15) in the carrycot. The small mattress (15) included in the kit should only be placed in the carrycot configuration. **NOTE!** When the child starts to sit independently, attach an additional harness to the attachment points shown in the picture (Fig. J).

WARNING! THE PRAM BODY CAN ONLY BE MOUNTED FACING BACKWARDS (the child faces the person pushing the buggy).

IV ASSEMBLY/DISASSEMBLY OF THE SAFETY BAR, SHADE, COVER FOR LEGS AND CUP HOLDER The safety bar (6) can be used in both the carrycot and buggy versions. Slide ends of the safety bar into the adequate holes until you hear a lock click on both sides (Fig. K). The safety bar can be partially or fully detached from the frame by pressing a button on its side/sides.

NOTE! INSTALL THE CANOPY BEFORE USING THE BUGGY

Start the installation of the shade (9) by sliding plastic fasteners over the rails on the carrycot/seat frame (Fig. L). Correct fixing is signaled with a gentle click. Finally, secure the shade with Velcro fasteners and snap fasteners – fastening them to the carrycot/seat. In order to disassemble the shade, press buttons (Fig. M) and remove the fasteners from guides.

Start the assembly of the leg cover (10) by inserting the cover and then fastening both sides of the cover with sheathing using snap fasteners – as shown in Figures N-I. Put the button through the loop on the sheathing and then wrap the cover on both sides of the safety bar and secure with buttons (Figures N-II and N-III). The cup holder (16) can be mounted on the right side of the stroller – on a spindle (Fig. O).

V TRANSFORMING A PRAM BODY INTO A SEAT In order to transform the carrycot into the seat, first connect ends of the removed straps behind the backrest under the seat and under the footrest (Fig. P). After the correct fastening of belts, the seat should look as shown in Figure Q (the method for adjusting the seat angle is described in chapter X). The should/lap straps and the crotch strap should be fitted (assembly/disassembly of the straps is described in chapter XI).

VI ASSEMBLY OF THE BAG, MOSQUITO NET AND RAIN COVER

The stroller's set includes: a bag (12) with a changing mat (13), fabric hangers (14), a rain cover (17) and a mosquito net (18). Hang the bag on the parent handle with the use of hangers (pulling the straps through metal loops) and secure it with Velcro fastener (Fig. R).

Install and secure the mosquito net by inserting buttons through loops (Fig. S). Place the rain cover over the stroller and secure it with Velcro fasteners to the back and side of the backrest (Fig. T).

VII ASSEMBLY/DISASSEMBLY OF THE CAR SEAT The attached adapters (11) are compatible with car seats: Kinderkraft®, Kiddy®, Maxi Cosi®, Cybex®, BeSafe®, Nuna® and they fit, among others, for models: Kinderkraft MINK, Kiddy Evoluna I-Size 2, Evolution Pro 2, Cybex Aton, Aton 2, Aton Q, Maxi Cosi Mico, Mico AP, Mico NXT, Mico Max 30, Citi, Cabrio, CabrioFix, BeSafe iZi Go, iZi Go Modular, Nuna Pipa.

Slide adapters into the holes in the frame until you hear a locking sound (Fig. U). The adapters should be slightly tilted towards the parent. Slide the seat onto adapters and make sure that it is properly secured. The stroller along with a seat is shown in Figure V. To remove the adapters from the stroller, press lock buttons on each of adapters (Fig. W).

WARNING! The car seat must be always placed on the frame back to the direction of travel (the child should face the person pushing the buggy).

VIII USING THE BRAKE The stroller is equipped with a foot parking brake on the rear axle. Press the brake pedal downwards to activate the brake. To unlock, lift the pedal up (Fig. X).

IX DISASSEMBLY OF THE STROLLER In order to disassemble the carrycot/seat from the frame, press buttons on both sides (placing your fingers on the bottom of buttons as shown in the picture (Fig. Y)) and lift the carrycot/seat. After removing the carrycot/seat or the car seat, rotate the cup holder to the side (Fig. Z), push the button and simultaneously pull levers on both sides of the frame. Finally, push the parent handle down (Fig. Z). Correctly assembled frame should be secured with the lock on the side (Fig. AA). If necessary, front (Fig. BB) and rear (Fig. CC) wheels can be detached from the frame by pressing buttons. It is possible to minimize dimensions of the stroller after folding. To do this, press buttons on both sides of the frame – as shown in the figure (Fig. DD).

The carrycot/seat sheathing can be removed for washing. In the first step, remove the shade (see point IV). Then, unfasten two zippers, remove side straps from the sheathing (located in the area of child's legs) and unfasten snaps under the carrycot/seat. In the next step, remove shoulder/lap strap and the crotch strap, as well as remove the stiffening insert from the seat.

X ADJUSTMENT OF THE STROLLER Front wheels of the stroller can be locked for driving straight ahead. Enable this mode by lowering the lock sliders (Fig. EE). Pull sliders upwards to unlock front wheels. The shade can be enlarged by opening the zipper on the outer side of the sheathing (Fig. FF).

To adjust the parent handle, press lock buttons on both sides of the stroller and adjust the handle to a comfortable height (Fig. GG).

The angle of the seat can be adjusted with the lever located on the top of the backrest (Fig. HH). The seat has 3 positions: lying, reclining and sitting.

The footrest can be adjusted in one of two positions – simultaneously press buttons on both sides of the footrest (Fig. II). The seat can be adjusted in order to ensure that the child is facing the parent or the direction of travel. To do this, press buttons on both sides of the seat, move buttons and push them back until you hear a click.

XI SAFETY BELTS To secure your child, connect the lap and shoulder belt hooks and slide them into the center buckle until they click into place (Fig. JJ). Safety belts should be adjusted each time in order to ensure that the child is properly secured. Unfastening the belts should be started by pressing the button in order to open the buckle.

For the smallest children, who cannot sit up independently, belts (in a carrycot version) should be disassembled. The seat/carrycot has attachment points for an additional harness.

Safety belts can be installed/disassembled. For assembly/disassembling, put shoulder straps, lap straps and the crotch strap through holes in the seat. Shoulder straps can be mounted in one of two heights.

XII CARE AND MAINTENANCE The buyer is responsible for proper installation of all functional elements as well as for carrying out all required maintenance and adjustments in order to keep the buggy in good technical condition.







The buggy must be periodically checked for potential problems. Significant measures to be applied to ensure the child's safety and prevent shortening of the product life have been presented below:

- Check the strength and safety of all rivets and connections.
- Check all wheel locking equipment and tyres. If necessary, replace or repair.
- Check if all safety devices work properly, particularly the main and additional fasteners that should move freely at any time.

Please, stop using the buggy if there are doubts as to its proper use or a suspicion of any danger.

If the wheels squeak, apply a thin layer of silicone. Do not use oil or grease based products as they attract dirt, which makes buggy movement difficult.

XIII CLEANING If the elements of the buggy chassis have been exposed to saltwater, rinse with tap water as soon as possible.

	Do not wash. Clean the product gently with a damp cloth and a mild detergent		Hand wash at max. 40°.
	Wash at max. 30°C, gentle process		Do not dry in a tumble dryer
	Do not bleach		Do not dry clean
	Do not iron		

Do not fold or store the product when it is wet and never store it in wet conditions, as it can lead to mould growth.

Sheathing of the carrycot/seat – Hand wash at max. 40°. Do not tumble dry. Do not clean chemically. Do not iron. Do not bleach.

Sheathing of the mattress - Hand wash at max. 40°. Do not tumble dry. Do not clean chemically. Do not iron. Do not bleach.

Shade, Basket, Rain cover – Do not wash. The product can be washed gently with a damp cloth and a mild detergent. Do not tumble dry. Do not clean chemically. Do not iron. Do not bleach.

Footcover – Machine was at max. 30°C, gentle process. Do not bleach. Do not iron. Do not tumble dry. Do not clean chemically.

Mosquito net - Hand wash at max. 40°. Do not tumble dry. Do not clean chemically. Do not iron. Do not bleach.

XIV Warranty

1. All Kinderkraft products are covered by a 24-month warranty. The warranty period starts from the date the product is handed over to the Buyer.
2. The warranty is only valid in the member states of the European Union, excluding overseas territories (as currently defined, including in particular: Azores, Madeira, Canary Islands, French Overseas Departments, Åland Islands, Athos, Ceuta, Melilla, Helgoland, Büsingen am Hochrhein, Campione d'Italia and Livigno) and the territory of the United Kingdom of Great Britain and Northern Ireland excluding the British Overseas Territories (e.g. Bermuda, Cayman Islands, Falkland Islands).
3. The manufacturer's warranty does not apply to countries not listed above. The conditions of the additional warranty may be determined by the Seller.

4. In some countries, it is possible to extend the warranty to a limited period of 120 months (10 years). The complete terms and conditions and the warranty extension registration form are available at WWW.KINDERKRAFT.COM
5. The warranty is valid only in the territory indicated in paragraph 2.
6. Claims must be made by completing the form available at WWW.RMA.KINDERKRAFT.COM
7. The warranty does not cover:
 - A. Cosmetic damage, including but not limited to: scratches, dents and cracks in plastic, unless the failure is due to a material or manufacturing defect;
 - B. Damage resulting from misuse or poor maintenance - including but not limited to: mechanical damage to products caused by misuse or poor maintenance;
 - o Refer to the instructions for use and installation of the product contained in the user manual;
 - C. Damage caused by improper assembly, installation or disassembly of products and/or accessories;
 - o Refer to the instructions for use and installation of the product contained in the user manual;
 - D. Damage caused by corrosion, mould or rust, resulting from improper maintenance, care and storage;
 - E. Damage caused by normal wear and tear or otherwise resulting from the normal passage of time;
 - o This includes: tears or punctures in inner tubes; tyre damage; tyre tread damage; fading of fabrics resulting from mechanical use (e.g. on joints and covering of moving parts);
 - F. Damage or erosion caused by sun, perspiration, detergents, storage conditions or frequent washing, etc;
 - G. Damage caused by accident, abuse, misuse, fire, contact with liquid, earthquake or other external causes;
 - H. Products that have been modified to change functionality without 4Kraft's written consent;
 - I. Products from which the serial number or lot number has been removed or tampered with in any way;
 - J. Damage caused by the use of third party components or products - including but not limited to: cup holders, umbrellas, reflectors, bells;
 - K. Damage caused by transport or by ground handling service providers.
8. The warranty period for accessories included with the product is 6 months from the date of sale, excluding the faults described above.
9. These warranty conditions are complementary to the Customer's statutory rights with respect to 4KRAFT sp. z o.o. The warranty does not exclude, limit or suspend the Customer's rights under warranty for defects in goods sold.
10. The full text of the Terms and Conditions of the Warranty is available on the website WWW.KINDERKRAFT.COM.

All rights to the present document belong entirely to 4Kraft Sp. z o.o. Any unauthorized use of them against their purpose, including in particular: using, copying, reproducing, making available - in whole or in part, without the consent of 4Kraft Sp. z o.o. may result in legal consequences.

ES

ESTIMADO CLIENTE!

Gracias por comprar el producto de marca Kinderkraft. Nuestros productos han sido diseñados para la seguridad y comodidad de su hijo. La silla es ideal para aquellos que aprecian la calidad, modernidad y funcionalidad. Por favor lea este manual y cumpla las recomendaciones.

Importante – Leer detenidamente y mantenerlas para futuras consultas

¡ADVERTENCIA!

- **No dejar nunca al niño desatendido.**
- **Asegurarse de que todos los dispositivos de cierre están engranados antes del uso.**
- **Para evitar lesiones, asegúrese de que el niño se mantiene alejado durante el desplegado y el plegado de este producto.**
- **No permita que el niño juegue con este producto .**

- **Comprobar que los dispositivos de sujeción del capazo, del asiento o de la silla de coche están correctamente engranados antes del uso.**

- **Este producto no es adecuado para correr o patinar.**

- El producto está destinado a niños de edad/peso: de 0 meses a 22 kg o hasta 4 años, dependiendo de qué valor se alcance primero.
- El producto está diseñado para el transporte de un solo niño al mismo tiempo.
- La carga máxima de la cesta es de 5 kg.
- Cada carga adicional colgada en el manillar de la silla, en el respaldo o en los laterales de la silla, empeora su estabilidad.
- El peso máximo del bolso que cuelga en el manillar regulable es de 1,5 kg.
- La carga máxima del portavasos es de 0,5 kg.
- Al subir el bordillo u otro escalón, levante la suspensión delantera.
- Los frenos deben estar bloqueadas al meter o sacar al niño.
- Utilice únicamente las piezas y los accesorios que son suministrados o recomendados por el fabricante. No utilice otras piezas ni accesorios.
- No coloque el producto cerca de llamas u otras fuentes de calor.
- No usar con una plataforma adicional.

Se aplica al capazo:

¡ADVERTENCIA!

- **Usar un arnés tan pronto como el niño se pueda sentar por sí mismo**

- **El capazo está destinado para niños desde el nacimiento hasta 15 kg.**

- Debe evitarse que la cabeza del bebé esté colocada más bajo que el resto del cuerpo
- El capazo no tiene la función del portabebé. El asa del capazo sólo se utiliza para el montaje y desmontaje del capazo en el bastidor de la silla.
- No inserte un colchón adicional aparte del que viene con el producto.

Se aplica a la silla de paseo:

¡ADVERTENCIA!

- **Este asiento no es adecuado para niños menores de 6 meses.**

- **Usar siempre el sistema de retención.**

El producto está destinado a niños de edad/peso: de 6 meses a 22 kg o hasta 4 años, dependiendo de qué valor se alcance primero.

Se aplica a la silla de coche Kinderkraft:

- La silla Kinderkraft B-TOUR puede ser ofrecida junto con la silla de coche compatible Kinderkraft.
- El producto está destinado para los niños desde el nacimiento hasta 13 kg.
- La silla de coche montada en el bastidor no sustituye la cuna ni la cama. Si su hijo necesita dormir, debe ser llevado al capazo, cuna o cama.
- Utilice únicamente las piezas y accesorios suministrados o recomendados por el fabricante

I Componentes del carrito de bebé

- | | |
|---|--|
| 1. Bastidor con cesta (2) | 10. Cubrepiernas |
| 3. Asa del carrito de bebé | 11. Adaptadores para silla de coche x2 |
| 4. Ruedas delanteras x2 | 12. Bolsa con cambiador (13) y perchas x2 (14) |
| 5. Ruedas traseras x2 | 15. Colchón |
| 6. Barra de seguridad | 16. Portavasos |
| 7. Silla para el coche/capazo 2en1 | 17. Protector contra la lluvia |
| 8. Elemento del bastidor del silla/capazo | 18. Mosquitera |
| 9. Visera | |

II MONTAJE DEL BASTIDOR DEL carrito de bebé. Para desplegar el bastidor (1) con la cesta (2), desbloquee el pestillo (FIG. A) y tira de ambos extremos libres del bastidor simultáneamente hasta que oigas el característico clic de bloqueo (FIG. B). Desliza los ejes de las ruedas traseras (5) en los agujeros previstos hasta que oigas el sonido de bloqueo (FIG. C). Desliza las ruedas delanteras (4) en los agujeros previstos hasta que oigas un sonido de bloqueo (FIG. D). Desliza los extremos del asa (FIG.3) en los extremos libres del bastidor (FIG. E). Asegúrate de que los pestillos están bien sujetos.

¡ADVERTENCIA! La silla está equipada con ruedas hinchables. No exceder la presión máxima permitida al inflar las ruedas, su valor se indica en el neumático de la rueda.

¡ADVERTENCIA! Antes de usar la silla, asegúrese de que todas las ruedas están montadas correctamente.

III INSTALACIÓN DEL CAPAZO. Inicia el montaje del capazo deslizando el extremo libre del bastidor (8) en las aberturas del capazo (7) (FIG. F). Asegúrate de que los pestillos están bien sujetos. A continuación, introduce las correas de la parte libre del armazón a través de los orificios del capazo/ la silla de coche y sube la cremallera del perímetro de la parte unida (Fig. G). Ajusta la posición de la barra bajo el capazo con las correas y asegúrala con los lazos (Fig. H). Ahora se puede fijar el capazo al bastidor del carrito de bebé (oirás un sonido de bloqueo en ambos lados del carrito de bebé) (Fig.I). Cuando utilices la versión de capazo del carrito de bebé, las correas situadas a los lados de la silla de coche(2 a la izquierda y 2 a la derecha) y bajo el reposapiés deben permanecer separadas. **¡ATENCIÓN!** Las correas de los hombros, el cinturón de cadera y la correa de la entropierna deben retirarse a través de las aberturas de la silla de coche La retirada de las correas del arnés se describe en la sección XI. El colchón (15) debe colocarse en el capazo. El colchón suministrado (15) sólo debe colocarse en el producto si cumple la función del capazo. (FIG.J).**¡ATENCIÓN!** : Cuando el niño empiece a sentarse sin ayuda, coloca el arnés adicional en los puntos de enganche indicados en la Fig. (FIG.J).

¡ADVERTENCIA! EL CAPAZO SE PUEDE MONTAR SOLO EN SENTIDO INVERSO DE LA MARCHA (el bebé mirando a la persona que lleva la silla).

IV MONTAJE/DESMONTAJE DE LA BARRA DE SEGURIDAD, LA VISERA, LOS CUBREPIERNAS Y EL PORTAVASOS La barra de seguridad (6) puede utilizarse tanto en la versión de capazo como en la de carrito de bebé. Introduce los extremos de la barra de seguridad en los agujeros respectivos hasta que oigas un sonido de bloqueo en ambos lados (FIG. K). La barra de seguridad puede separarse parcial o totalmente del bastidor pulsando el botón de su(s) lado(s).

¡NOTA! MONTAR LA CAPOTA ANTES DE USAR LA SILLA

Comienza a montar la visera (9) deslizando los soportes de plástico sobre los raíles del bastidor del capazo/a la silla de coche (fig. L). Un clic indica que está asegurado. Por último, fija la visera con el velcro y las lengüetas de tensión, fijándolas al capazo/a la silla de coche. Para retirar la visera, presiona los botones (Fig. M) y desliza los cierres fuera de las guías.

Comienza a montar el cubrepiernas (10) deslizando el cubrepiernas hacia dentro y hacia fuera, y luego fija ambos lados del cubrepiernas con los cierres, como se muestra en la FIG. N-I. Pasa un botón por el bucle de la funda, luego envuelve la funda alrededor de ambos lados de la barra de seguridad y fíjala con los botones. FIGS. N-II y N-III). El portavasos (16) está montado en el lado derecho del carrito de bebé sobre una varilla (FIG. O).

V CONVERSIÓN DEL CAPAZO EN LA SILLA PARA EL COCHE Para convertir el capazo en la silla para el coche, conecta primero los extremos de las correas del arnés retiradas por detrás del respaldo, por debajo de la silla de coche y por debajo del reposapiés (fig. P). Cuando las correas están bien conectadas, la silla de coche debe parecerse a la FIG. Q (ver el capítulo X para saber cómo ajustar el ángulo del asiento). Los cinturones de hombro/cadera y la correa de la entropierna deben estar colocados (el montaje/desmontaje de los cinturones se describe en el capítulo XI).

VI INSTALACIÓN DE LA BOLSA, LA MOSQUITERA Y EL PROTECTOR CONTRA LA LLUVIA

El juego de carrito de bebé consta de: una bolsa (12) con un cambiador (13), perchas de tela (14), un protector contra la lluvia (17) y una mosquitera (18). Cuelga la bolsa en el asa utilizando los ganchos, pasando la correa por los bucles metálicos y asegurándola con el velcro. (FIG. R).

Fija y asegura la mosquitera pasando los botones por las hebillas (Fig.S). Coloca el protector contra la lluvia en el carrito de bebé y fíjalo con velcro en la parte trasera y en el lateral del respaldo (fig. T).

VII MONTAJE/DESMONTAJE DE LAS SILLAS PARA EL COCHE. Los adaptadores (11) suministrados son compatibles con las siguientes sillas de coche: Kinderkraft®, Kiddy®, Maxi Cosi®, Cybex®, BeSafe®, Nuna® y se adaptan a los siguientes modelos: Kinderkraft MINK, Kiddy Evoluna I-Size 2, Evolution Pro 2, Cybex Aton, Aton 2, Aton Q, Maxi Cosi Mico, Mico AP, Mico NXT, Mico Max 30, Citi, Cabrio, CabrioFix, BeSafe iZi Go, iZi Go Modular, Nuna Pipa

Desliza los adaptadores en los agujeros del bastidor hasta que oigas un sonido de bloqueo (FIG. U). Los adaptadores deben estar ligeramente inclinados hacia el padre. Desliza la silla en los adaptadores y asegúrate de que está bien sujeto. El carrito de bebé se muestra en la FIG. V Para retirar los adaptadores del bastidor del carrito de bebé, presiona los botones de bloqueo de cada adaptador (Fig. W)

¡ADVERTENCIA! La silla de coche debe estar siempre montada en sentido contrario a la marcha (el niño mirando a la persona que lleva la silla)

VIII USO DEL FRENO El carrito de bebé está equipado con un freno de estacionamiento accionado con el pie, situado en el eje trasero. Pisa el pedal de freno para activar el freno. Se libera cuando se levanta el pedal (FIG. X).

IX DESMONTAJE EL CARRITO DE BEBÉ Para retirar el capazo/la silla de coche del bastidor, presiona los botones de ambos lados con los dedos en la parte inferior de los mismos, como se muestra (fig. Y), y levanta el capazo/la silla del coche. Una vez retirado el capazo o la silla del coche, gira el portavasos de lado a lado (FIG. Z), pulsa el botón y tira de las palancas de ambos lados del bastidor simultáneamente y, por último, empuja el asa hacia abajo (FIG. Z). Una vez plegado correctamente, el bastidor debe estar asegurado por un cierre en el lateral (FIG.AA). Si es necesario, las ruedas delanteras (Fig. BB) y las traseras (Fig. CC) pueden separarse del bastidor pulsando los botones. Es posible minimizar las dimensiones del carrito de bebé cuando está plegado. Para ello, pulsa los botones de cada lado del marco como se muestra (Fig.DD)

El capazo y la funda del asiento se pueden quitar para lavarlos. El primer paso es retirar la visera (ver punto IV). A continuación, abre las dos cremalleras y tira de las correas laterales en las piernas y desata los cierres bajo el capazo/la silla de coche del bastidor,. A continuación, quita los cinturones de hombro/cadera y la correa de la entrepierna y retira el acolchado del asiento.

X AJUSTE DEL CARRITO DE BEBÉ. Las ruedas delanteras del carrito de bebé pueden bloquearse para un desplazamiento recto. Este modo se activa bajando las correderas de bloqueo (FIG. EE). Para desbloquear las ruedas delanteras, tira de las correderas hacia arriba.

La visera puede ampliarse deshaciendo la cremallera de la parte exterior de la cubierta (FIG. FF).

Para ajustar el asa, pulsa los botones de bloqueo de ambos lados del carrito de bebé y ajusta el asa a una altura cómoda (FIG. GG).

El ángulo de reclinación del asiento se puede ajustar con la palanca situada en la parte superior del respaldo (FIG. HH). El asiento tiene 3 posiciones: reclinado, semirreclinado y sentado.

El reposapiés puede ajustarse en una de las dos posiciones pulsando al mismo tiempo los botones situados a ambos lados del reposapiés (FIG.II).

El asiento puede ajustarse para que el niño pueda mirar a los padres o al sentido de la marcha. Para ello, pulsa los botones de ambos lados del asiento, deslízalos y empújalos hacia atrás hasta que oigas un clic.

XI CINTURONES DE SEGURIDAD Para asegurar a tu hijo, conecta los enganches del cinturón de cadera y hombro y deslízalos por la hebilla central hasta que encajen (FIG. JJ). Ajusta los cinturones de seguridad cada vez para asegurarte de que el niño está bien sujeto.

Comienza a deshacer los cinturones pulsando el botón para abrir la hebilla.

Para los niños más pequeños que aún no pueden sentarse sin ayuda, hay que quitar las correas de la versión de capazo. El bastidor de capazo/la silla de coche tiene puntos de fijación para un arnés adicional.

Los cinturones de seguridad se pueden montar/desmontar. Para colocar/extraer las correas de los hombros, las correas de la cadera y la correa de la entrepierna a través de los agujeros del asiento. Las correas de los hombros pueden fijarse a una de las dos alturas.

XII CUIDADO Y MANTENIMIENTO El deber del comprador es asegurar el montaje correcto de todos los elementos funcionales, así como encargarse del mantenimiento y del ajuste con el fin de mantener la silla en buen estado técnico.

La silla debe revisarse periódicamente para detectar posibles problemas. A continuación, presentamos los pasos importantes que se deben realizar con el fin de garantizar la seguridad al niño y evitar la reducción de la vida útil del producto:

- Compruebe la resistencia y la seguridad de todos los remaches y las uniones.







• Compruebe todos los dispositivos de bloqueo, las ruedas y los neumáticos, y si es necesario realice su sustitución o reparación.

• Compruebe si todos los dispositivos de seguridad funcionan correctamente, sobre todo los cierres principales y adicionales que debe moverse libremente en cualquier momento.

Por favor, deje de usar la silla en caso de duda sobre su uso correcto o sospecha de cualquier peligro.

Si las ruedas rechinan, lubrique los ejes con una capa fina de silicona. No utilice productos a base de aceite o grasa, ya que atraen la suciedad que dificulta el movimiento.

XIII LIMPIEZA Si los componentes del chasis de la silla están expuestos al agua salada, se recomienda aclararlos tan pronto como sea posible con agua dulce (del grifo).

	No lavar. El producto se puede lavar con un paño húmedo y un detergente suave		Lavar a mano a un máximo de 40°
	Lavar a temperatura máx. de 30°C, proceso suave		No secar en secadora
	No usar blanqueador		No lavar en seco
	No planchar		

No plegar y no guardar el producto si está mojado y nunca almacenarlo en condiciones de humedad, ya que esto puede causar que aparezca el moho.

Funda para el capazo y el carrito de bebé - Lavar a mano a 40° como máximo. No secar en secadora. No limpie químicamente. No planchar. No blanquear.

Funda de colchón - Lavar a mano a 40° como máximo. No secar en secadora. No limpiar en seco. No planchar. No blanquear.

Visera, cesta, protector contra la lluvia - No lavar. El producto puede lavarse suavemente con un paño húmedo y un detergente suave. No secar en secadora. No limpie químicamente. No planchar. No blanquear.

Cubrepiernas - Lavar a 30°C como máximo, con un proceso suave. No blanquear. No planchar. No secar en secadora. No limpiar en seco.

Mosquitera - Lavar a mano a un máximo de 40°. No secar en secadora. No limpiar en seco. No planchar. No blanquear.

XIV Garantía

1. Todos los productos Kinderkraft están cubiertos por una garantía de 24 meses. El periodo de garantía comienza a partir de la fecha de entrega del producto al comprador.

2. La garantía sólo es válida en los países miembros de la Unión Europea, excluyendo los territorios de ultramar (tal y como se definen actualmente, incluyendo pero no limitándose a: Azores, Madeira, Islas Canarias, Departamentos Franceses de Ultramar, Islas Åland, Athos, Ceuta, Melilla, Helgoland, Büsingen am Hochrhein, Campione d'Italia y Livigno) y el territorio del Reino Unido de Gran Bretaña e Irlanda del Norte, excluyendo los territorios británicos de ultramar (por ejemplo, Bermudas, Islas Caimán, Islas Malvinas).

3. La garantía del fabricante no se aplica a los países que no figuran en la lista anterior. Los términos de la garantía adicional pueden ser determinados por el vendedor.

4. En algunos países es posible extender la garantía hasta 120 meses (10 años) por un período limitado. Los términos y condiciones completos y el formulario de registro de la garantía ampliada están disponibles en WWW.KINDERKRAFT.COM.

5. La garantía sólo es válida en el territorio indicado en el apartado 2.

6. Las reclamaciones deben realizarse rellenando el formulario disponible en WWW.RMA.KINDERKRAFT.COM.

7. La garantía no cubre:

A. Daños estéticos, incluyendo pero no limitado a: arañazos, abolladuras y grietas en el plástico, a menos que el fallo se deba a un defecto de material o de fabricación;

B. Daños resultantes de un mal uso o de un mantenimiento deficiente, incluidos, entre otros, los daños mecánicos de los productos causados por un mal uso o un mantenimiento deficiente;

o Consulte las instrucciones de uso e instalación del producto contenidas en el manual de usuario;

C. Daños causados por un montaje, instalación o desmontaje incorrecto de los productos y/o accesorios;

o Consulte las instrucciones de uso e instalación del producto contenidas en el manual de usuario;

- D. Daños causados por corrosión, moho u óxido, resultantes de un mantenimiento, cuidado y almacenamiento inadecuados;
- E. Daños causados por el desgaste normal o por el paso normal del tiempo;
- o Esto incluye: roturas o pinchazos en las cámaras de aire; daños en los neumáticos; daños en la banda de rodadura; decoloración de los tejidos como consecuencia del uso mecánico (por ejemplo, en las juntas y en el revestimiento de las piezas móviles);
- F. Daños o erosión causados por el sol, la transpiración, los detergentes, las condiciones de almacenamiento o los lavados frecuentes, etc;
- G. Daños causados por accidente, abuso, mal uso, fuego, contacto con líquidos, terremotos u otras causas externas;
- H. Productos que hayan sido modificados para cambiar su funcionalidad sin el consentimiento por escrito de 4Kraft;
- I. Productos a los que se les haya quitado el número de serie o el número de lote o que hayan sido manipulados de alguna manera;
- J. Daños causados por el uso de componentes o productos de terceros - incluyendo pero no limitado a: portavasos, paraguas, reflectores, timbres;
- K. Daños causados por el transporte o por los proveedores de servicios de asistencia en tierra.
8. El periodo de garantía de los accesorios incluidos en el producto es de 6 meses a partir de la fecha de venta, excluyendo los defectos descritos anteriormente.
9. Estas condiciones de garantía son complementarias a los derechos del cliente respecto a 4KRAFT sp. z o.o. La garantía no excluye, limita o suspende los derechos de garantía del cliente por defectos en la mercancía vendida.
10. El texto completo de las condiciones de garantía está disponible en WWW.KINDERKRAFT.COM

Todos los derechos del presente documento pertenecen en su totalidad a 4Kraft Sp. z o.o. Cualquier uso no autorizado de los mismos en contra de su propósito, incluyendo en particular: el uso, la copia, la reproducción, la puesta a disposición - en su totalidad o en parte, sin el consentimiento de 4Kraft Sp. z o.o. puede tener consecuencias legales.

FR

Cher Client,

Nous vous remercions d'avoir acheté un produit de la marque Kinderkraft. Pendant la conception de nos produits, nous gardons toujours à l'esprit la sécurité et le confort de votre enfant. Cette poussette est une solution idéale pour ceux qui apprécient la qualité, la modernité et la fonctionnalité. Veuillez lire attentivement le manuel d'utilisation et suivre nos recommandations

Important – A lire attentivement et à conserver pour référence ultérieure.

AVERTISSEMENTS !

- **Ne jamais laisser un enfant sans surveillance.**
- **S'assurer que tous les dispositifs de verrouillage sont enclenchés avant utilisation.**
- **Pour éviter toute blessure, maintenir l'enfant à l'écart lors du dépliage et du pliage du produit.**
- **Ne pas laisser un enfant jouer avec ce produit .**
- **Vérifier que les dispositifs de fixation de la nacelle, du siège ou du siège-auto sont correctement enclenchés avant utilisation.**
- **Ce produit ne convient pas pour faire du jogging ou des promenades en rollers .**
- Le produit est destiné aux enfants de 0 mois à 4 ans ou jusqu'à 22 kg, selon la valeur atteinte le plus tôt.
- Le produit est destiné au transport d'un seul enfant à la fois.

- La charge maximale du panier est de 5 kg.
- Toute charge supplémentaire sur les poignées, le dossier ou sur les côtés de la poussette entraîne une perte de stabilité.
- Le poids maximal d'un sac suspendu à la poignée réglable ne doit pas dépasser 1,5 kg.
- La charge maximale du porte-gobelet est de 0,5 kg.
- Pour surmonter une bordure de trottoir ou une autre marche, il faut soulever la suspension avant.
- Les freins doivent être bloqués au moment de sortir bébé du produit ou d'y installer.
- Utiliser uniquement les pièces détachées et les accessoires qui sont fournis ou recommandés par le fabricant. Ne pas utiliser d'autres pièces ni accessoires.
- Ne pas placer le produit à proximité d'une flamme nue et d'une autre source de chaleur.
- Ne pas utiliser avec une plate-forme supplémentaire.

A propos de la nacelle :

AVERTISSEMENT !

- **Utiliser un harnais dès que l'enfant peut tenir assis tout seul.**
- **La nacelle est destinée aux enfants dès la naissance jusqu'à 15 kg.**

- La tête du bébé dans la gondole ne doit jamais être placée plus bas que le reste du corps.
- La nacelle ne peut pas être utilisée en guise de porte-bébé. La poignée de nacelle sert uniquement à fixer et à retirer la nacelle du cadre de poussette.
- Ne pas mettre de matelas autre que celui fourni avec le produit.

A propos de la poussette hamac :

AVERTISSEMENT !

- **Ce siège ne convient pas à des enfants de moins de 6 mois.**
- **Toujours utiliser le système de retenue .**

Le produit est destiné aux enfants de 6 mois à 4 ans ou jusqu'à 22 kg, selon la valeur atteinte le plus tôt.

A propos du siège-auto Kinderkraft :

- La poussette Kinderkraft B-TOUR peut être offert avec un siège-auto Kinderkraft compatible.
- Le produit est destiné aux enfants dès la naissance jusqu'à 13kg.
- Le siège-auto utilisé en combinaison avec la poussette ne remplace pas de berceau ni lit. Si votre enfant a sommeil, mettez-le dans sa nacelle, son berceau ou son lit.
- Utiliser uniquement les pièces détachées et les accessoires qui sont fournis ou recommandés par le fabricant.

I.Éléments de la poussette

- | | |
|---|---|
| 1. Cadre avec panier (2) | 10. Couvre-jambes |
| 3. Poignée de la poussette | 11. Adaptateurs pour siège auto x2 |
| 4. Roues avant x2 | 12. Sac avec matelas à langer (13) et cintres x2 (14) |
| 5. Roues arrière x2 | 15. Matelas |
| 6. Barre de sécurité | 16. Porte-gobelet |
| 7. Siège auto/nacelle 2en1 | 17. Protection contre la pluie |
| 8. Partie du cadre du siège/de la nacelle | 18. Moustiquaire |
| 9. Canopy | |

II INSTALLATION DU CADRE DE LA POUSSETTE. Pour déplier le cadre (1) avec le panier (2), déverrouillez le loquet (FIG. A) puis tirez simultanément sur les deux extrémités libres du cadre jusqu'à ce que vous entendiez le clic de verrouillage caractéristique (FIG. B). Faites glisser les axes des roues arrière (5) dans les trous prévus à cet effet jusqu'à ce que vous entendiez le son de verrouillage (FIG. C). Faites glisser les roues avant (4) dans les trous prévus à cet effet jusqu'à ce que vous entendiez un bruit de verrouillage (FIG. D). Glissez les extrémités de la poignée (FIG.3) dans les extrémités libres du cadre (FIG. E). Assurez-vous que les loquets sont bien fixés.

AVERTISSEMENT ! La poussette est équipée de roues gonflables. Ne pas dépasser la pression maximale de gonflage admissible: valeur indiquée sur les pneus.

AVERTISSEMENT ! Avant d'utiliser la poussette, assurez-vous que toutes les roues sont fixées correctement.

III INSTALLATION DE LA NACELLE. Commencez le montage de la nacelle en glissant la partie libre du cadre (8) dans les ouvertures de la nacelle (7) (FIG. F). Assurez-vous que les loquets sont bien fixés. Insérez ensuite les sangles de la partie libre du cadre à travers les trous de la nacelle/du siège et remontez la fermeture éclair sur le périmètre de la partie fixée (Fig.G). Ajustez la position de la barre sous la nacelle avec les sangles et fixez-la avec les attaches (Fig.H). La nacelle peut maintenant être accrochée au cadre de la poussette (vous entendrez un bruit de verrouillage des deux côtés de la poussette) (Fig.I). Lorsque vous utilisez la version nacelle de la poussette, les sangles situées sur les côtés du siège (2 à gauche et 2 à droite) et sous le repose-pieds doivent rester détachées. **ATTENTION!** Les bretelles, la ceinture abdominale et la sangle d'entrejambe doivent être retirées par les ouvertures du siège. Le retrait des sangles du harnais est décrit dans la section XI. Le matelas (15) doit être placé dans la nacelle. Le matelas (14) fourni ne doit être placé dans le produit seulement s'il remplit la fonction de la nacelle. (FIG.J). **ATTENTION!** Lorsque l'enfant commence à s'asseoir sans aide, attachez le harnais supplémentaire aux points d'attache indiqués dans la Fig. (FIG.J).

AVERTISSEMENT ! LA NACELLE NE PEUT ÊTRE INSTALLÉE QUE DOS A LA ROUTE (bébé face à la personne qui conduit la poussette).

IV MONTAGE/DÉMONTAGE DE LA BARRE DE SÉCURITÉ, DU CANOPY, DU COUVRE-JAMBES ET DU PORTE-GOBELET La barre de sécurité (6) peut être utilisée dans les versions nacelle et poussette. Insérez les extrémités de la barre de sécurité dans les trous respectifs jusqu'à ce que vous entendiez un bruit de verrouillage des deux côtés (FIG K). La barre de sécurité peut être partiellement ou totalement détachée du cadre en appuyant sur le bouton situé sur son ou ses côtés.

AVERTISSEMENT ! MONTER LA VISIÈRE AVANT L'UTILISATION DE LA POUSSETTE.

Commencez à assembler le canopy (9) en faisant glisser les supports en plastique sur les rails du cadre de la nacelle/du siège (Fig.L). Un clic signale qu'il est sécurisé. Enfin, fixez le canopy à l'aide de velcro et de languettes de tension, en les attachant à la nacelle/au siège. Pour retirer le canopy, appuyez sur les boutons (Fig. M) et faites glisser les fixations hors des guides.

Commencez à assembler la couvre-jambes (10) en faisant glisser la couverture, puis fixez les deux côtés de la couverture avec les attaches, comme indiqué sur la FIG. N-I. Passez un bouton dans la boucle de la housse, puis enroulez la housse autour des deux côtés de la barre de sécurité et fixez-la avec les boutons. FIGS. N-II et N-III). Le porte-gobelet (16) est monté sur le côté droit de la poussette sur une tige (FIG. O).

V TRANSFORMATION DE LA NACELLE EN SIÈGE Pour transformer une nacelle en siège, commencez par connecter les extrémités des sangles de harnais retirées derrière le dossier, sous le siège et sous le repose-pieds (Fig.P). Lorsque les sangles sont correctement connectées, le siège doit ressembler à la FIG. Q (voir le chapitre X pour savoir comment régler l'angle du siège). Les ceintures d'épaule/de hanche et la sangle d'entrejambe doivent être mises en place (montage/démontage des ceintures est décrit au chapitre XI).

VI INSTALLATION DU SAC, DE LA MOUSTIQUAIRE, DE LA PROTECTION CONTRE LA PLUIE

L'ensemble de la poussette comprend : un sac (12) avec un matelas à langer (13), des cintres en tissu (14), une protection contre la pluie (17) et une moustiquaire (18). Accrochez le sac à la poignée à l'aide des crochets, en tirant la sangle à travers les boucles métalliques et en la fixant avec du Velcro. (FIG. R).

Fixez et sécurisez la moustiquaire en enfilant les boutons dans les boucles (Fig.S). Placez la protection contre la pluie sur la poussette et fixez-la avec du Velcro à l'arrière et sur le côté du dossier (Fig. T).

VII MONTAGE/DÉMONTAGE DES SIÈGES AUTO. Les adaptateurs (11) fournis sont compatibles avec les sièges auto : Kinderkraft®, Kiddy®, Maxi Cosi®, Cybex®, BeSafe®, Nuna® et convient aux modèles suivants : Kinderkraft MINK, Kiddy Evoluna I-Size 2, Evolution Pro 2, Cybex Aton, Aton 2, Aton Q, Maxi Cosi Mico, Mico AP, Mico NXT, Mico Max 30, Citi, Cabrio, CabrioFix, BeSafe iZi Go, iZi Go Modular, Nuna Pipa.

Faites glisser les adaptateurs dans les trous du cadre jusqu'à ce que vous entendiez un bruit de verrouillage (FIG. U). Les adaptateurs doivent être légèrement inclinés vers le parent. Faites glisser le siège sur les adaptateurs et assurez-vous qu'il

est bien fixé. La poussette avec le siège est illustrée à la FIG. V Pour retirer les adaptateurs du cadre de la poussette, appuyez sur les boutons de verrouillage sur chaque adaptateur (Fig.W)

AVERTISSEMENT ! Le siège-auto doit toujours être installé dos à la route (bébé face à la personne qui conduit la poussette).

VIII UTILISATION DU FREIN La poussette est équipée d'un frein de stationnement à pied situé sur l'essieu arrière. Appuyez sur la pédale de frein pour activer le frein. Il est déverrouillé lorsque la pédale est soulevée vers le haut (FIG. X).

IX DÉMONTAGE DE LA POUSSETTE. Pour retirer la nacelle/le siège du cadre, appuyez sur les boutons des deux côtés avec vos doigts au bas des boutons comme indiqué (Fig. Y) et soulevez la nacelle/le siège. Une fois la nacelle/siège ou le siège auto enlevé, tournez le porte-gobelet d'un côté à l'autre (FIG Z), appuyez sur le bouton et tirez simultanément les leviers des deux côtés du cadre et enfin poussez la poignée vers le bas (FIG Z). Lorsqu'il est correctement plié, le cadre doit être sécurisé par un verrou sur le côté (FIG.AA). Si nécessaire, les roues avant (Fig.BB) et arrière (Fig.CC) peuvent être détachées du cadre en appuyant sur les boutons. Il est possible de minimiser les dimensions de la poussette lorsqu'elle est pliée. Pour ce faire, appuyez sur les boutons situés de chaque côté du cadre comme indiqué (Fig.DD)

La nacelle et la housse de siège peuvent être retirées pour être lavées. La première étape consiste à retirer le canopy (voir point IV). Détachez ensuite les deux fermetures à glissière et tirez sur les sangles latérales au niveau des jambes, puis détachez les fixations sous la nacelle/le siège. Retirez ensuite les ceintures d'épaule/de hanche et la sangle d'entrejambe, puis retirez le rembourrage du siège.

X AJUSTEMENT DE LA POUSSETTE. Les roues avant de la poussette peuvent être bloquées pour un déplacement en ligne droite. Ce mode est activé en abaissant les curseurs de verrouillage (FIG. EE). Pour déverrouiller les roues avant, tirez les glissières vers le haut.

Le canopy peut être agrandi en défaisant la fermeture éclair sur l'extérieur de la couverture (FIG. FF).

Pour régler la poignée , appuyez sur les boutons de verrouillage situés des deux côtés du landau et réglez la poignée à une hauteur confortable (FIG. GG).

L'angle d'inclinaison du siège peut être réglé à l'aide du levier situé sur le dessus du dossier (FIG. HH). Le siège a 3 positions : inclinée, semi-inclinée et assise.

Le repose-pieds peut être réglé sur l'une des deux positions en appuyant simultanément sur les boutons situés de chaque côté du repose-pieds (FIG.II).

Le siège peut être réglé de manière à ce que l'enfant puisse faire face aux parents ou au sens de la marche. Pour ce faire, appuyez sur les boutons situés des deux côtés du siège, faites-les glisser et repoussez-les jusqu'à ce que vous entendiez un clic.

XI CEINTURES DE SÉCURITÉ Pour attacher votre enfant, connectez les fixations des ceintures abdominale et diagonale, puis faites-les glisser dans la boucle centrale jusqu'au déclic (FIG. JJ). Ajustez les ceintures de sécurité à chaque fois pour vous assurer que l'enfant est correctement attaché.

Commencez à défaire les ceintures en appuyant sur le bouton pour ouvrir la boucle.

Pour les plus petits enfants qui ne peuvent pas encore s'asseoir sans aide, les sangles de la version nacelle doivent être retirées. Le siège/nacelle comporte des points d'attache pour un harnais supplémentaire.

Les ceintures de sécurité peuvent être montées/démontées. Pour monter/démonter les bretelles, les sangles abdominales et la sangle d'entrejambe à travers les trous du siège. Les sangles d'épaule peuvent être fixées à l'une des deux hauteurs suivantes.







XII SOINS ET ENTRETIEN L'acheteur s'engage à assurer l'installation correcte de tous les éléments fonctionnels, ainsi que l'entretien et les ajustements appropriés pour maintenir la poussette en bon état technique.

La poussette doit être vérifiée régulièrement à la recherche des problèmes potentiels. Les mesures suivantes doivent être entreprises pour assurer la sécurité de l'enfant et pour prévenir le raccourcissement de la durée de vie du produit :

- Vérifier la solidité et la sécurité de tous les rivets et les connexions.
- Vérifier tous les dispositifs de fixation ainsi que les roues et leurs pneus et les remplacer ou les réparer si nécessaire.
- Vérifier que tous les dispositifs de sécurité fonctionnent correctement, en portant une attention particulière aux fixations principales et supplémentaires qui doivent pouvoir se déplacer librement à tout moment.

Nous vous prions d'arrêter d'utiliser la poussette en cas de doute sur son utilisation correcte ou la suspicion de tout danger. Si les roues grincent, lubrifiez les essieux avec une fine couche de silicone. N'utilisez pas de produits à base d'huile ou de graisse parce qu'ils attirent la saleté qui entrave le mouvement.

XIII NETTOYAGE Si les composants du châssis de la poussette ont été exposés à l'eau salée, nous recommandons de les rincer à l'eau douce (l'eau du robinet) dès que possible.

	Ne pas laver. Le produit peut être lavé doucement avec un chiffon humide et un détergent doux.		Lavez à la main à max. 40°.
	Laver à une température maximale de 30° C, mode « délicat ».		Ne pas sécher dans un sèche-linge
	Ne pas blanchir		Ne pas nettoyer à sec.
	Ne pas repasser		

Ne pas plier et ne pas stocker le produit lorsqu'il est mouillé et ne jamais le stocker dans des conditions humides, car cela pourrait entraîner la formation de moisissures.

Housse de siège de nacelle et de la poussette - Laver à la main à 40° maximum. Ne pas sécher en machine. Ne pas nettoyer chimiquement. Ne pas repasser. Ne pas blanchir.

Housse de matelas - Laver à la main à 40° maximum. Ne pas sécher en machine. Ne pas nettoyer à sec. Ne pas repasser. Ne pas blanchir.

Canopy, panier, protection contre le pluie - Ne pas laver. Le produit peut être lavé délicatement avec un chiffon humide et un détergent doux. Ne pas sécher en machine. Ne pas nettoyer chimiquement. Ne pas repasser. Ne pas blanchir.

Couvre-jambes - Laver à 30°C maximum, procédé doux. Ne pas blanchir. Ne pas repasser. Ne pas sécher en machine. Ne pas nettoyer à sec.

Moustiquaire - Laver à la main à max. 40°. Ne pas sécher en machine. Ne pas nettoyer à sec. Ne pas repasser. Ne pas blanchir.

XIV Garantie

1. Tous les produits Kinderkraft sont couverts par une garantie de 24 mois. La période de garantie commence à partir de la date de remise du produit à l'acheteur.
2. La garantie n'est valable que dans les pays membres de l'Union européenne, à l'exclusion des territoires d'outre-mer (tels qu'ils sont définis actuellement, comprenant notamment : Açores, Madère, Canaries, départements français d'outre-mer, îles Åland, Athos, Ceuta, Melilla, Helgoland, Büsingen am Hochrhein, Campione d'Italia et Livigno) et le territoire du Royaume-Uni de Grande-Bretagne et d'Irlande du Nord à l'exclusion des territoires britanniques d'outre-mer (par exemple, Bermudes, îles Caïmans, îles Falkland).
3. La garantie du fabricant ne s'applique pas aux pays non énumérés ci-dessus. Les conditions de la garantie supplémentaire peuvent être déterminées par le vendeur.
4. Dans certains pays, il est possible d'étendre la garantie jusqu'à 120 mois (10 ans) pour une période limitée. Les conditions complètes et le formulaire d'enregistrement de l'extension de garantie sont disponibles sur WWW.KINDERKRAFT.COM.
5. La garantie est valable uniquement sur le territoire indiqué au paragraphe 2.
6. Les réclamations doivent être effectuées en remplissant le formulaire disponible sur WWW.RMA.KINDERKRAFT.COM.
7. La garantie ne couvre pas :
 - A. Les dommages esthétiques, y compris, mais sans s'y limiter : les rayures, les bosses et les fissures dans le plastique, à moins que la défaillance ne soit due à un défaut de matériau ou de fabrication ;
 - B. Les dommages résultant d'une mauvaise utilisation ou d'un mauvais entretien - y compris, mais sans s'y limiter : les dommages mécaniques aux produits causés par une mauvaise utilisation ou un mauvais entretien ;
 - C. Les dommages causés par un montage, une installation ou un démontage incorrects des produits et/ou des accessoires ;
 - D. Les dommages causés par l'usure normale ou résultant du passage normal du temps ;
 - E. Cela comprend : les déchirures ou les perforations des chambres à air ; les dommages aux pneus ; les dommages à la bande de roulement des pneus ; la décoloration des tissus résultant d'une usure mécanique (par exemple, sur les joints et le revêtement des pièces mobiles) ;

- F. Les dommages ou l'érosion causés par le soleil, la transpiration, les détergents, les conditions de stockage ou les lavages fréquents, etc ;
- G. Les dommages causés par un accident, un usage abusif, une mauvaise utilisation, un incendie, un contact avec un liquide, un tremblement de terre ou d'autres causes externes ;
- H. Les produits qui ont été modifiés pour changer la fonctionnalité sans le consentement écrit de 4Kraft ;
- I. Les produits dont le numéro de série ou de lot a été retiré ou altéré de quelque manière que ce soit ;
- J. Les dommages causés par l'utilisation de composants ou de produits tiers - y compris, mais sans s'y limiter : porte-gobelets, parapluies, réflecteurs, sonnettes ;
- K. les dommages causés par le transport ou par les prestataires de services aéroportuaires.
8. La période de garantie pour les accessoires inclus dans le produit est de 6 mois à compter de la date de vente, à l'exclusion des défauts décrits ci-dessus.
9. Ces conditions de garantie sont complémentaires aux droits légaux du client vis-à-vis de 4KRAFT sp. z o.o. La garantie n'exclut pas, ne limite pas et ne suspend pas les droits du client en matière de garantie pour les défauts des biens vendus.
10. Le texte complet des conditions de la garantie est disponible sur le site WWW.KINDERKRAFT.COM

Tous les droits relatifs au présent document appartiennent entièrement à 4Kraft Sp. z o.o. Toute utilisation non autorisée de ceux-ci à l'encontre de leur usage prévu, notamment : utilisation, copie, reproduction, mise à disposition - en tout ou en partie, sans le consentement de 4Kraft Sp. z o.o. peut entraîner des conséquences juridiques.

HU

Tisztelt Vevők!

Köszönjük a Kinderkraft márkájú termék vásárlását. Tervezésnél az Ön gyerekére gondolunk – mindig ügyelünk a biztonságra és minőségre, ezzel a legjobb választható komfortot biztosítjuk. Ez a babakocsi ideális megoldás azoknak, akik értékelik a minőséget, modernséget és a funkcionalitást. Kérjük, ismerkedjen meg a használati utasítás tartalmával, és tartsa be annak ajánlásait.

Fontos – Figyelmesen olvassa el és őrizze meg későbbi felhasználás esetére.

FIGYELMEZTETES!

- **Soha ne hagyja gyermekét felügyelet nélkül.**
- **Ellenőrizze, hogy használat előtt minden rögzítő szerkezet be legyen kapcsolva.**
- **A sérülések elkerülése végett, tartsa távol gyermekét a babakocsi összecsukásakor és széthajtásakor.**
- **Ne engedje gyermekét játszani a termékkel .**
- **Használat előtt ellenőrizze, hogy a babakocsi váza vagy az ülőegység vagy az autósülés-csatlakozó megfelelően csatlakoztatva van.**
- **Ez a termék nem alkalmas futáshoz.**
 - A terméket az alábbi korral/súllyal rendelkező gyerekek használhatják: 0 hónaptól 22 kg-ig vagy 4 éves korig, amelyik hamarabb következik be.
 - A termék egyszerre egy gyermek szállításához készült.
 - A kosár maximális terhelhetősége 5 kg.
 - Minden további terhelés, amit a babakocsi toléjárására, a támla alá vagy az oldalára akasztanak, gyengíti annak stabilitását.

- Az állítható tolószárra felakasztott szatyor maximális súlya 1,5 kg lehet.
- Az italtartó maximális terhelése 0,5 kg.
- Járdaszegélyre vagy más lépcsőfokra történő felhajtáskor meg kell emelni az első kerekeket.
- Amikor beteszi vagy kiveszi a gyereket, a fékeket blokkolni kell.
- Kizárólag a gyártó által szállított vagy ajánlott alkatrészeket és tartozékokat szabad használni. Ne használjon más alkatrészt és tartozékot.
- Ne állítsa a terméket nyílt láng vagy más hőforrás közelébe.
- Ne használja plusz emelvényrel.

A mózeskosaras babakocsira vonatkozik:

FIGYELMEZTETÉS!

- **Használjon biztonsági övet, amikor gyermeke már önállóan tud ülni.**
- **A mózeskosár a gyermek újszülött korától addig használható, amíg el nem éri a 15 kg testsúlyt.**

- A gyermek feje a mózeskosárban soha ne legyen a testétől alacsonyabban.
- A mózeskosár nem való a gyermek hordozására. A mózeskosár fogantyúja csak és kizárólag a mózeskosárnak a babakocsi vázába történő fel-és leszerelésére szolgál.
- Nem szabad a termékkel szállítottn kívül plusz matracot behelyezni.

Sport babakocsira vonatkozik:

FIGYELMEZTETÉS!

- **Az ülés nem alkalmas 6 hónapnál fiatalabb gyermekek számára.**
- **Mindig használja a biztonsági felszerelést .**

A terméket az alábbi korral/súlyal rendelkező gyerekek használhatják: 6 hónaptól 22 kg-ig vagy 4 éves korig, amelyek hamarabb következnek be.

A Kinderkraft gyerekülésre vonatkozik:

- A Kinderkraft B-TOUR babakocsi kapható Kinderkraft márkájú, kompatibilis autós gyereküléssel egy garnitúrában is.
- A termék a gyermek újszülött korától 13 kg-ig használható.
- Ha a gyerekülést a babakocsival használják, az nem helyettesíti sem a bölcsőt, sem a kiságyat. Ha a gyerekének alvási van szüksége, át kell tenni a mózeskosárból bölcsőbe vagy kiságyba.
- Kizárólag a gyártó által szállított vagy ajánlott alkatrészeket és tartozékokat szabad használni.

I Babakocsi részei

- | | |
|----------------------------------|---|
| 1. Kosárral ellátott keret (2) | 10. Lábtakaró |
| 3. Szülői fogantyú | 11. Autósülés adapter x2 |
| 4. Elülső kerék x2 | 12. Táska pelenkázó alátéttel (13) és akasztókkal x2 (14) |
| 5. Hátsó kerék x2 | 15. Matrac |
| 6. Biztonsági rúd | 16. Pohártartó |
| 7. Ülőrész/mózeskosár 2 az 1-ben | 17. Esővédő |
| 8. Az ülőrész/mózeskosár része | 18. Szúnyogháló |
| 9. Tető | |

II BABAKOCSI KERETÉNEK KINYITÁSA A kosárral (2) ellátott keret előzetes kinyitásához (1) oldja ki a reteszt (A. ÁBRA), majd egyszerre húzza meg a keret mindkét szabad végét, amíg kattantást nem hall (B. ÁBRA) Csúsztassa be a hátsó kerekek tengelyeit (5) a megfelelő nyílásokba, amíg meg nem hallja a retesz működésbe lépését (C. ÁBRA). Csúsztassa be az elülső kerekek tengelyeit (4) a megfelelő nyílásokba, amíg meg nem hallja a retesz működésbe lépését (D. ÁBRA). Illessze be a szülői fogantyú végeit (3. ÁBRA) a keret szabad végeibe (E. ÁBRA). Győződjön meg, hogy a reteszek megfelelően rögzültek.

FIGYELMEZTETÉS! A babakocsi felfújható kerekekkel van ellátva. Nem szabad túllépni a maximálisan megengedett nyomást a felfújható kerekekben, az érték meg van adva a kerekek gumiabroncsán.

FIGYELMEZTETÉS! A babakocsi használatának megkezdése előtt győződjön meg róla, hogy az összes kerék jól van felszerelve.

III MÓZESKOSÁR RÖGZÍTÉSE A mőzeskosár rögzítését azzal kezdje, hogy a keret (8) laza részét betolja a mőzeskosár (7) nyílásaiba (F. ÁBRA). Győződjön meg, hogy a reteszek megfelelően rögzültek. Ezután tolja át a keret laza részén lévő szíjakat a mőzeskosár/ülőrész huzatának nyílásain, majd húzza be a cipzárt a rögzített rész pereme mentén (G ábra). Állítsa be a mőzeskosár alatti rúd helyzetét a szíjak segítségével, majd rögzítse a patentokkal (H. rajz). A mőzeskosár ekkor bepattintható a babakocsi keretébe (reteszelő hangot fog hallani a babakocsi mindkét oldalán) (I. ÁBRA) A babakocsi mőzeskosár módban való használata esetén az ülés mindkét oldalán (2 a bal oldalon és 2 a jobb oldalon) és a lábtartó alatt lévő hevedereknek rögzítetlenül kell maradniuk. **FIGYELEM!** A vállövet, derékövet és ágyékövet ki kell venni az ülőrész nyílásain keresztül. Az öv levételének módja a IX. fejezetben került leírásra. Helyezze a matracot (15) a mőzeskosárba. A készlet részét képező matracot (15) csak mőzeskosár beállításban szabad behelyezni. **FIGYELEM!** Amikor gyermeke már ülni képes, további hevedert kell rögzíteni a képen látható rögzítési pontokban (J. ÁBRA).

FIGYELMEZTETÉS! A MÓZESKOSARAT CSAK MENETIRÁNYNAK HÁTTAL LEHET BESZERELNI (a gyermek a babakocsit toló gondozó felé néz).

IV BIZTONSÁGI RÚD, TETŐ, LÁBTAKARÓ ÉS POHÁRTARTÓ RÖGZÍTÉSE/LEVÉTELE A biztonsági rúd (6) használható mind mőzeskosár, mind babakocsi beállításban. Csúsztassa be a biztonsági rúd végeit a megfelelő nyílásokba, amíg mindkét oldalon meg nem hallja a retesz működésbe lépését (K. ÁBRA). A biztonsági rúd részben vagy teljes egészében levethető a vázról a rúd oldalán/oldalain található gomb megnyomásával.

FIGYELEM! SZERELJE FEL A TETŐT A KOCSI HASZNÁLATA ELŐTT

A tető (9) felszerelését a műanyag csatok mőzeskosár/ülőrész keretén található vezetősínbe való betolásával kezdje. A megfelelő rögzítést halk kattánás kíséri. Végül rögzítse a tetőt tépőzárral és patentokkal, ezáltal a mőzeskosárhoz/ülőrészhez rögzítve azt. A tető levételéhez nyomja meg a gombokat (M. ábra), és vegye ki a rögzítőelemeket a sínekből.

A lábtakaró (10) felhelyezését a takaró felhúzásával kezdje, majd rögzítse a takaró mindkét oldalát a huzathoz a patentok segítségével, az N-I ábrán látható módon. Helyezze át a gombot a huzaton lévő hurkon, majd csavarja rá a huzatot a biztonsági rúd mindkét oldalára, és rögzítse a gombokkal. (N-II és N-III. ÁBRA). A pohártartó (16) a babakocsi jobb oldalán található tengelyre rögzíthető (O. ÁBRA).

V MÓZESKOSÁR ÜLŐKÉVÉ ALAKÍTÁSA Ahhoz, hogy a mőzeskosarat ülőkévé alakítsa, először csatlakoztassa a kivett pántok végeit a háttámla mögött, az ülés alatt és a lábtámasz alatt (P. ábra). A biztonsági övek helyes rögzítése után az ülésnek a Q ábrán látható módon kell kinéznie (az ülés dőlésszögének beállítását az X fejezet írja le). Rögzítse a vállövet/deréköveket és az ágyékövet (az övek rögzítése/levétele a XI. fejezetben található).

VI TÁSKA, SZÚNYOGHÁLÓ, ESŐVÉDŐ RÉTEG RÖGZÍTÉSE

A babakocsi készletének tartalma: táska (12), pelenkázó alátét (13), anyag akasztó (14), esővédő huzat (17) és szúnyogháló (18). Akassza fel a táskát a szülői fogantyúra az akasztók segítségével, húzza át a szíjat a fém hurkokon, és rögzítse tépőzárral (R. ÁBRA).

Helyezze fel a szúnyoghálót, és rögzítse a gombok hurkon keresztüli áttolásával (S ábra). Helyezze fel az esővédő huzatot a babakocsira és rögzítse tépőzárral hátul és a háttámla oldalán (T. ÁBRA).

VII AUTÓSÜLÉS RÖGZÍTÉSE/KIVÉTELE A mellékelt adapterek (11) az alábbi autósülésekkel kompatibilisek: Kinderkraft®, Kiddy®, Maxi Cosi®, Cybex®, BeSafe®, Nuna® és többek között az alábbi modellekhez illenek: Kinderkraft MINK, Kiddy Evoluna I-Size 2, Evolution Pro 2, Cybex Aton, Aton 2, Aton Q, Maxi Cosi Mico, Mico AP, Mico NXT, Mico Max 30, Citi, Cabrio, CabrioFix, BeSafe iZi Go, iZi Go Modular, Nuna Pipa.

Csúsztassa az adaptereket a keret nyílásaiba, amíg meg nem hallja a retesz működéskébe lépését (U. ÁBRA). Az adapterek legyenek a szülő irányába megdöntve. Csúsztassa az autósülést az adapterre és győződjön meg, hogy helyesen van rögzítve. Az üléssel ellátott babakocsi az V. ábrán látható. Az adapterek babakocsi keretéből való eltávolításához nyomja meg az adapterek reteszgombjait (W. ábra).

FIGYELMEZTETÉS! A gyerekülést a vázban mindig a menetiránynak háttal kell elhelyezni (a gyerekeknek a babakocsik toló személlyel szemben kell legyeni).

VIII FÉK HASZNÁLATA A babakocsi hátsó tengelye egy lábfékkel van ellátva. A fék aktiválásához nyomja le a pedált. A feloldás a fékpedál felengedésével történik (X. ÁBRA).

IX BABAKOCSI LEVÉTELE A mózeskosár/ülőrész keretről való levételéhez nyomja meg mindkét oldalon a gombokat, úgy, hogy ujjait a gombok alá helyezi az ábrán látható módon (Y. ábra), majd megemeli a mózeskosarat/ülőrészt. Miután eltávolította a mózeskosarat/ülőrészt vagy az autósülést, fordítsa el a pohártartót oldalra (Z. ÁBRA), nyomja meg a gombot, majd ezzel egyidejűleg húzza meg a kart a keret mindkét oldalán és végül tolja le a szülői fogantyút (Z. ÁBRA). A helyesen összecsukszott keretet az oldalt található retesszel kell blokkolni (AA. RAJZ). Szükség esetén az elülső (BB. Ábra) és hátsó (CC. Ábra) kerek levehető a keretről a gombok megnyomásával. A babakocsi összecsukszásával minimalizálható a mérete. Ehhez nyomja meg a keret mindkét oldalán található gombokat, az ábrán látható módon (DD. ábra).

A mózeskosár/ülőrész huzata mosás céljából levehető. Első lépésben a tetőt vegye le (lásd IV. pont). Ezután nyissa ki a két cipzárat, és vegye ki az oldalsó öveket a huzatból a gyermek lábának helyén, és oldja ki a mózeskosár/ülőrész alatt található patentokat. A következő lépésben távolítsa el a vállövet/derékövet, valamint az ágyékövet és távolítsa el az ülésből a merevítő betétet.

X BABAKOCSI BEÁLLÍTÁSA A babakocsi kerek egyenes helyzetben reteszelve. Ennek a módnak a bekapcsolása a retesz karjainak leengedésével történik (EE. RAJZ). Az elülső kerek kioldásához húzza meg felfelé a karokat.

A tető a huzat külső részén található cipzár kinyitásával nagyobbítható meg (FF. RAJZ).

A szülői fogantyú beállításához nyomja meg a babakocsi két szélén található reteszű gombokat és állítsa a fogantyút kényelmes magasságra (GG. RAJZ).

Az ülőrész dőlésszöge a háttámla tetején található karral állítható be (HH. RAJZ). Az ülőrész 3 helyzettel rendelkezik: fekvő, félig fekvő és ülő.

A lábtartó két helyzet egyikeben állítható be, ha egyszerre megnyomja a lábtámasz mindkét oldalán található gombokat (II. ÁBRA).

Az ülőrész beállítható úgy, hogy a gyerek a szülővel szemben legyen, vagy a menetiránynak megegyező irányba nézzen. Ehhez nyomja meg az ülőrész két oldalán található gombokat, fordítsa meg az ülőrészt, majd helyezze vissza úgy, hogy a csatok bekattanjanak.

XI BIZTONSÁGI ÖV A gyerek megfelelő védelméhez csatolja össze a vállövek és a derékövek csatjait, majd helyezze azokat a középső csatba úgy, hogy bekattanjanak (JJ. RAJZ). A biztonsági övet minden alkalommal be kell állítani, hogy a gyerek biztonságban legyen.

A biztonsági övek kioldását a csat gombjának megnyomásával kell kezdeni.

A legkisebb, ülni még önállóan nem képes gyermekek esetében vegye ki az öveket mózeskosár módban. Az ülés / mózeskosár további hevederek rögzítését lehetővé tevő rögzítési pontokkal rendelkezik.

A biztonsági övek rögzíthetők/levehetőek. Rögzítéshez/levételhez helyezze át a vállpántot, a derékpántot és az ágyékpántot az ülőrészben található nyílásokon. A vállpántok két magasság egyikeben rögzíthetők.

XII ÁPOLÁS ÉS KARBANTARTÁS A vásárló kötelessége, hogy minden kötelessége, hogy biztosítsa az összes funkcionális elem megfelelő összeszerelését, valamint a kellő karbantartási és beállítási művelet elvégzését, hogy a babakocsi jó műszaki állapotban tartsa.







A babakocsit időközönként ellenőrizni kell a lehetséges problémák szempontjából. Az alábbiakban ismertetjük azokat a műveleteket, amelyeket el kell végezni a gyermek biztonsága, valamint a termék élettartamának meghosszabbítása érdekében.

- Ellenőrizni kell az összes szegecs és kapcsolat teherbírását és biztonságát.
- Ellenőrizni kell az összes rögzítő berendezést, valamint kereket és gumibroncsot, és szükség esetén ki kell őket cserélni vagy meg kell javítani.
- Ellenőrizni kell, hogy minden biztosító berendezés rendben működik-e, különös tekintettel a fő és kiegészítő csatokra, amelyeknek minden pillanaton szabadon kell mozogni.

Kérjük, ne használja tovább a babakocsit, ha a helyes használattal kapcsolatban kétségei vannak, vagy gyanakszik bármelyik biztonsági berendezésre.

Ha a kerek csikorog, meg kell kenni a tengelyeket egy vékony réteg szilikonnal. Tilos olaj vagy kenőanyag bázisú termékeket használni, mivel megkötik a koszt, ami megnehezíti a mozgást.

XIII TISZTÍTÁS Ha a babakocsi alvázának elemei ki voltak téve sós víz hatásának, ajánljuk, hogy a lehető leghamarabb öblítse le édes vízzel (a csapból).

	Ne mossa. A terméket át lehet törölni enyhe tisztítószeres vízzel finoman megnedvesített törlőronggyal		Kézzel, max. 40°-os hőmérsékleten mossa.
	Mosni max. 30 °C-on kell, finom mosóprogramban		Ne szárítsa dobszárítóban
	Tilos fehéríteni		Ne tisztítsa vegyileg
	Ne vasalja		

Ne hajtsa össze, és ne tegye el tárolni a terméket, ha nedves, és soha ne tárolja nedves körülmények között, mivel megpenészesedhet.

Mózeskosár-ülőrész huzata- kézi mosás maximum 40°-on. Ne szárítsa szárítógépben. Ne tisztítsa vegyileg. Ne vasalja. Ne fehérítse.

Matrac huzata- kézi mosás maximum 40°-on. Ne szárítsa szárítógépben. Ne tisztítsa vegyileg. Ne vasalja. Ne fehérítse.

Tető, kosár, esővédő fólia - Ne mossa. A termék enyhén nedves ronggyal és gyengéd tisztítószerezrel mosható. Ne szárítsa szárítógépben. Ne tisztítsa vegyileg. Ne vasalja. Ne fehérítse.

Lábtakaró - Mosás max. 30°C-on, gyengéd programot használva. Ne fehérítse. Ne vasalja. Ne szárítsa szárítógépben. Ne tisztítsa vegyileg.

Szúnyogháló- kézi mosás maximum 40°-on. Ne szárítsa szárítógépben. Ne tisztítsa vegyileg. Ne vasalja. Ne fehérítse.

XIV Garancia

1. A Kinderkraft Termékek 24 hónapos garanciával vannak ellátva. A garanciális idő a termék Vásárlónak való átadásának napjától számítandó.
2. A garancia csak az Európai Unió tagállamaiban érvényes, a tengerentúli területeken nem (az aktuális helyzetnek megfelelően különösen az alábbi helyeken: Azori-szigetek, Madeira, Kanári-szigetek, francia tengerentúli államok, Åland-szigetek, Athos, Ceuta, Melilla, Helgoland, Büsingen am Hochrhein, Campione d'Italia és Livigno), valamint Nagy-Britannia Egyesült Királysága és Észak-Írország, a tengerentúli brit területek kivételével (többek között Bermuda, Kajmán-szigetek, Falkland-szigetek).
3. A fent nem említett országokban a gyártói garancia nem érvényes. A további garanciális feltételeket az Eladó határozhatja meg.
4. Bizonyos országokban lehetőség van korlátozott időtartamra a garancia kiterjesztésére 120 hónapra (10 évre). A feltételek teljes tartalmát és a garancia meghosszabbítására szolgáló regisztrációs űrlapot az alábbi oldalon találja: WWW.KINDERKRAFT.COM
5. A garancia csak a 2. bekezdésben megjelölt területen érvényes.
6. Reklamációt az alábbi weboldalon található űrlap kitöltésével nyújthat be: WWW.RMA.KINDERKRAFT.COM
7. A garancia nem terjed ki az alábbiakra:

- A. Megjelenésbeli hibák, beleértve, de nem kizárólag: karcok, horpadások és repedések a műanyag felületeken, kivéve, ha a meghibásodást anyag- vagy gyártási hiba okozza;
- B. A nem rendeltetésszerű használatból vagy a nem megfelelő karbantartásból eredő károk - ideértve, de nem kizárólag: a termékek nem megfelelő használatából vagy nem megfelelő karbantartásából eredő mechanikai károsodásait;
- Olvassa el a használati útmutatóban található használati és karbantartási utasításokat;
- C. A termékek és/vagy a kiegészítők nem megfelelő összeszerelése, telepítése vagy szétszerelése okozta károk;
- Olvassa el a használati útmutatóban található használati és összeszerelési utasításokat;
- D. A nem megfelelő karbantartásból, gondozásból és tárolásból eredő korrózió, penész vagy rozsdá okozta károk;
- E. Normál elhasználódás vagy egyéb, az idő múlása okozta károk;
- Ezek az alábbiak: belső szakadása vagy átszúrása; gumiabroncs károsodása; gumiabroncs futófelületének sérülése; a szövetek fakulása mechanikai használat eredményeként (például csuklóknál és mozgó alkatrészek burkolatainál);
- F. Nap, izzadság, mosószer, tárolási körülmények vagy gyakori mosás stb. okozta károk és elhasználódások.
- G. Baleset, visszaélés, nem megfelelő használat, tűz, folyadékkal való érintkezés, földrengés vagy más, külső tényező által okozott károk;

- H. Olyan termékek, amelyeket a 4Kraft írásbeli hozzájárulása nélkül módosítottak a funkcionalitás megváltoztatása érdekében;
- I. Olyan termékek, amelyekről a sorozatszámot vagy a tételszámot bármilyen módon eltávolították vagy torzították;
- J. Harmadik fél alkatrészei vagy termékei által okozott kár - ideértve, de nem kizárólag: pohártartó, esernyő, fényvisszaverő elemek, csengők;
- K. Szállítás közben keletkező vagy légitársaság személyzete által okozott kár.
8. A készülékhez mellékelte tartozékok garanciális időtartama az értékesítéstől számítva 6 hónap, a fent említett sérüléseket leszámítva.
9. Jelen garanciális feltételek kiegészítő jellegűek az Ügyfelet a 4KRAFT Sp. z o.o.-val szemben megillető jogokhoz képest. Jelen garancia nem zárja ki és nem korlátozza vagy függeszti fel az eladott termékek meghibásodására vonatkozó előírásokból eredő fogyasztói jogokat.
10. A részletes Garanciális Feltételek weboldalunkon olvashatók: WWW.KINDERKRAFT.COM

A jelen dokumentumhoz való jog teljes egészében a 4Kraft Sp. z o.o. vállalaté. A felhatalmazás nélküli, rendeltetésnek nem megfelelő felhasználása, különösképpen: a másolása, sokszorosítása, megosztása – részben vagy teljes egészében, a 4Kraft Sp. z o.o. külön engedélye nélkül, jogi következményeket vonhat maga után.

IT

Gentili Cliente,

Grazie per aver acquistato il prodotto del marchio Kinderkraft. I nostri prodotti sono stati progettati pensando alla sicurezza e al comfort del bambino. La carrozzina è una soluzione ideale per chi apprezza la qualità, modernità e funzionalità. Si prega di leggere il contenuto del presente manuale e seguire le sue istruzioni.

IMPORTANTE – Leggere attentamente e conservare per futuro riferimento.

ATTENZIONE!

- **Non lasciare mai il bambino incustodito.**
- **Prima dell' uso assicurarsi che tutti i meccanismi di bloccaggio siano correttamente agganciati.**
- **Per evitare lesioni o ferimenti assicurarsi che il bambino sia a debita distanza durante le operazioni di apertura e chiusura del prodotto.**
- **Non lasciare che il bambino giochi con questo prodotto.**
- **Prima dell' uso controllare che i meccanismi di aggancio della seduta, della navicella o del seggiolino auto siano correttamente agganciati.**
- **Questo prodotto non è adatto per correre o pattinare.**

- Il prodotto è destinato a bambini di età/peso: da 0 mesi a 22 kg oppure a 4 anni, a seconda di quale condizione si verifichi per prima.
- Il prodotto è destinato al trasporto di un solo bambino contemporaneamente.
- Il carico massimo del cestello portaoggetti è di 5 kg.
- Ogni carico aggiuntivo, appeso sulle maniglie, sullo schienale o sui lati del passeggino, causa la perdita della sua stabilità.
- Il peso massimo della borsa appesa sulla maniglia regolabile è 1,5 kg.
- Carico massimo del supporto di tazza: 0,5 kg.
- Salendo sul marciapiede o un gradino, sollevare la sospensione anteriore.

- Al momento della sistemazione e la rimozione del bambino dalla carrozzina, i freni devono essere bloccati .
- Utilizzare solo le parti e gli accessori che vengono forniti o raccomandati dal costruttore. Non utilizzare altre parti o accessori.
- Non posizionare il prodotto vicino al libero fuoco o altre fonti di calore.
- Non usare con una piattaforma aggiuntiva.

Per la navicella:

ATTENZIONE!

• Usare la cintura di sicurezza non appena il bambino è in grado di rimanere seduto da solo

• La navicella è destinata ai bambini dalla nascita fino a 15 kg.

- La testa del bambino nella navicella non deve mai trovarsi al di sotto del resto del corpo.
- La navicella non va utilizzata come ovetto La maniglia della navicella viene utilizzata solo per montare e smontare la navicella sul telaio della carrozzina.
- Non utilizzare un ulteriore materassino oltre al materassino in dotazione del prodotto.

Si applica al passeggino:

ATTENZIONE!

• Questa seduta non è adatta per bambini di età inferiore a 6 mesi.

• Utilizzare sempre il sistema di ritenuta .

Il prodotto è destinato a bambini di età/peso: da 6 mesi a 22 kg oppure a 4 anni, a seconda di quale condizione si verifichi per prima.

Per il seggiolino auto di marca Kinderkraft:

- Il passeggino Kinderkraft B-TOUR può essere offerto insieme con il seggiolino auto compatibile di marca Kinderkraft.
- Il prodotto è destinato ai bambini dalla nascita fino a 13 kg.
- Se il seggiolino auto viene utilizzato in combinazione con il passeggino, esso non sostituisce né culla né lettino. Se il vostro bambino ha bisogno di dormire, dovrebbe essere trasferito nella navicella, culla o lettino.
- Utilizzare solo le parti e gli accessori che vengono forniti o raccomandati dal costruttore.

I Elementi del passeggino

- | | |
|--------------------------------------|---|
| 1. Telaio con cestino (2) | 10. Coprigambe |
| 3. Maniglione | 11. Adattatori per il seggiolino auto x2 |
| 4. Ruote anteriori x2 | 12. Borsa con fasciatoio staccabile (13) e passanti x2 (14) |
| 5. Ruote posteriori x2 | 15. Materasso |
| 6. Maniglione | 16. Portabicchieri |
| 7. Seduta/navicella 2in1 | 17. Parapioggia |
| 8. Parte telaio seggiolino/navicella | 18. Zanzariera |
| 9. Tettuccio | |

II MOTAGGIO TELAIO PASSEGGINO Per aprire il telaio (1) con il cestino (2), sbloccare il gancio (FIG.A) e, allo stesso tempo tirare entrambe le estremità fino al momento in cui udirete il caratteristico suono di blocco „clic” (FIG.B). Inserire, gli assi delle ruote posteriori (4) nei fori destinati a tale scopo fino ad udire il suono di blocco (FIG.C). Inserire le ruote anteriori fino ad udire il suono di blocco (FIG.D). Inserire le estremità del maniglione (FIG.3) nelle estremità libere del telaio (FIG.E). Assicurarsi che i fermi siano bloccati.

ATTENZIONE! Il passeggino è dotato di ruote gonfiabili. Non superare la pressione massima consentita per il gonfiaggio delle ruote, come indicato sul pneumatico della ruota.

ATTENZIONE! Prima di usare il passeggino, assicurarsi che tutte le ruote siano installate correttamente.

III MONTAGGIO NAVICELLA Iniziare il montaggio della navicella inserendo, la parte libera del telaio (8), nei fori della navicella (7) (FIG F). Assicurarsi, che i fermi sono protetti. In seguito, far passare le cinture, presenti nella parte libera del telaio, attraverso i fori nel rivestimento della navicella/seduta. Assicuratevi che le chiusure siano sicure. Quindi far passare le cinghie, nella parte libera del telaio, attraverso i fori della navicella/seduta e chiudere la cerniera a lampo (Fig.G). Regolare la posizione della barra, sotto alla navicella, con le cinghie e fissarla con gli elementi di fissaggio (Fig.H). La navicella può ora essere agganciata al telaio del passeggino (si sentirà un suono di chiusura su entrambi i lati del passeggino) (Fig.I). Quando si usa il passeggino in versione navicella, le cinghie ai lati del sedile (2 a sinistra e 2 a destra) e sotto il poggiatesta devono rimanere slacciate. **ATTENZIONE!** gli spallacci, la cintura addominale e la cinghia inguinale devono essere rimossi attraverso le apposite aperture presenti nella seduta. La rimozione delle cinghie è descritta nella sezione XI. Il materasso (15) deve essere posizionato all'interno della navicella. Il materasso (14) in dotazione deve essere utilizzato solo in configurazione carrozzina. **ATTENZIONE!** Quando il bambino comincia a stare seduto da solo, si deve adottare un'imbracatura supplementare nei punti di attacco indicati nella Fig. (FIG.J).

ATTENZIONE! LA NAVICELLA PUÒ ESSERE MONTATA SOLTANTO IN POSIZIONE OPPOSTA ALLA DIREZIONE DI MARCIA (il bambino è rivolto verso il genitore che spinge la carrozzina).

IV MONTAGGIO/SMONTAGGIO DELLA BARRA DI SICUREZZA, TETTUCCIO, COPRIGAMBE E PORTABICCHIERI La barra di sicurezza (6) può essere utilizzata sia nella versione carrozzina che nella versione passeggino. Inserire le estremità della barra di sicurezza nei fori corrispondenti fino a udire il suono di chiusura/blocco su entrambi i lati (FIG K). La barra di sicurezza può essere rimossa, parzialmente o completamente, dal telaio premendo il pulsante sul suo lato (o sui suoi lati).

ATTENZIONE!MONTARE IL TETTUCCIO PRIMA DI UTILIZZARE IL PASSEGGINO

Iniziare il montaggio della tettuccio (9) facendo scorrere i supporti di plastica sulle guide del telaio della navicella/seduta (Fig. L). La corretta chiusura viene segnalata da un clic. Infine, fissare il tettuccio mediante velcro e chiusure di sicurezza, attaccandolo alla navicella/seduta. Per rimuovere il tettuccio, premere i pulsanti (Fig. M) e sfilare le chiusure dalle guide. Iniziare il montaggio del coprigambe (10) fissando entrambi i lati del coprigambe al rivestimento, mediante gli elementi di fissaggio, come mostrato nella figura N-I. Far passare il bottone attraverso l'anello presente sul rivestimento e poi avvolgere il coprigambe intorno ai lati della barra di sicurezza e chiuderlo con i bottoni. (FIG. N-II e N-III). Il portabicchieri (16) deve essere montato sul lato destro del passeggino (FIG. O).

V TRASFORMAZIONE DELLA CARROZZINA IN PASSEGGINO Per trasformare la navicella in seduta, innanzitutto bisogna unire le estremità delle cinghie, precedentemente rimosse, dietro lo schienale, sotto il sedile e sotto il poggiatesta (Fig.P). Quando le cinghie sono state correttamente unite, la seduta dovrebbe avere l'aspetto mostrato nella figura Q (al punto X si trova la descrizione della regolazione dell'angolo del seggiolino). Le cinture delle spalle/fianchi e la cintura inguinale devono essere montate (il montaggio/smonto delle cinture è descritto nel capitolo XI).

VI MONTAGGIO BORSA, ZANZARIERA E PARAPIOGGIA

Il kit passeggino comprende: borsa (12) con fasciatoio staccabile (13), occhielli in tessuto (14), parapioggia (17) e zanzariera (18). Appendere la borsa al manico del genitore, infilando la cintura attraverso gli occhielli di metallo e fissandola con il velcro. (FIGURA R).

Inserire e fissare la zanzariera infilando i bottoni negli occhielli (Fig.S). Posizionare la copertura antipioggia sul passeggino e fissarla con il velcro sul retro e sul lato dello schienale (Fig. T).

VII MONTAGGIO/SMONTAGGIO SEGGIOLINO AUTO Gli adattatori in dotazione (11) sono compatibili con i seggiolini: Kinderkraft®, Kiddy®, Maxi Cosi®, Cybex®, BeSafe®, Nuna® e si adattano tra gli altri ai modelli :Kinderkraft MINK, Kiddy Evoluna I-Size 2, Evolution Pro 2, Cybex Aton, Aton 2, Aton Q, Maxi Cosi Mico, Mico AP, Mico NXT, Mico Max 30, Citi, Cabrio, CabrioFix, BeSafe iZi Go, iZi Go Modular, Nuna Pipa.

Far scorrere gli adattatori nei fori del telaio fino a sentire un suono di bloccaggio (FIG. U). Gli adattatori devono essere leggermente inclinati verso il genitore. Far scorrere il seggiolino sugli adattatori e assicurarsi che sia fissato correttamente. Il passeggino assieme al seggiolino è mostrato nella Figura V. Per rimuovere gli adattatori dal telaio della carrozzina, premere i pulsanti di blocco su ogni adattatore (Fig.W)

ATTENZIONE! Il seggiolino sul telaio deve essere sempre posizionato in senso contrario alla marcia (bambino rivolto verso il genitore che spinge il passeggino)

VIII UTILIZZO FRENO Il passeggino è dotato di un freno di stazionamento a pedale che si trova sull'asse posteriore. Spingere il pedale del freno verso il basso per attivare il freno. Lo sblocco avviene sollevando il pedale (FIG. X).

IX SMONTAGGIO PASSEGGINO Per rimuovere la navicella/seduta dal telaio, premere i pulsanti su entrambi i lati, inserendo le dita nella parte inferiore dei pulsanti come mostrato in (Fig. Y) e sollevare la navicella/seduta. Una volta rimossa la navicella/seduta o il seggiolino auto, girare il portabicchieri di lato (FIG Z), premere il pulsante e contemporaneamente tirare le leve, su entrambi i lati del telaio, e infine spingere il maniglione verso il basso (FIG Z). Una volta piegato correttamente, il telaio deve essere protetto dal blocco presente sul lato (FIG.AA). Se necessario, le ruote anteriori (Fig.BB) e posteriori (Fig.CC) possono essere rimosse dal telaio tramite i pulsanti. È possibile ridurre al minimo le dimensioni del passeggino quando è piegato. A tal scopo, premere i pulsanti su entrambi i lati del telaio come mostrato (Fig.DD).

Il rivestimento della navicella/seduta può essere rimosso per il lavaggio. Per prima cosa è necessario rimuovere il tettuccio (vedi punto IV). Quindi aprire le due chiusure lampo ed estrarre le cinghie laterali, nella zona delle gambe, e sganciare le chiusure sotto alla navicella/seduta. Quindi rimuovere le cinture delle spalle/fianchi e la cinghia inguinale e rimuovere l'imbottitura dal sedile.

X REGOLAZIONE PASSEGGINO Le ruote anteriori del passeggino possono essere bloccate per la marcia in direzione rettilinea. Questa modalità viene attivata abbassando i cursori di bloccaggio (FIG. EE). Per sbloccare le ruote anteriori, tirare i cursori verso l'alto.

Il tettuccio può essere allargato aprendo la cerniera presente all'esterno del rivestimento (FIG. FF).

Per regolare il maniglione, premere i pulsanti di blocco su entrambi i lati del passeggino e regolare il maniglione ad un'altezza confortevole (FIG. GG).

L'angolo di inclinazione della seduta può essere regolato usando la leva sulla parte superiore dello schienale (FIG. HH). La seduta ha 3 posizioni: sdraiata, semi-sdraiata e seduta.

Il poggiatesta può essere regolato in una delle due posizioni premendo contemporaneamente i pulsanti su entrambi i lati del poggiatesta (FIG.II).

La seduta può essere regolata in modo che il bambino possa essere rivolto verso il genitore o verso la direzione di marcia. Per fare questo, premere i pulsanti su entrambi i lati della seduta, ruotarla e inserirla fino a sentire un clic.

XI CINTURE DI SICUREZZA Per proteggere il bambino, unire i ganci della cintura addominale e delle spalle e farli scorrere nella fibbia centrale fino a quando non scatta (FIG JJ). Regolare le cinture di sicurezza di volta in volta per assicurarsi che il bambino sia opportunamente protetto.

Per slacciare le cinture, premere il pulsante per aprire la fibbia.

Per i bambini più piccoli che non possono ancora stare seduti da soli, le cinture nella versione navicella devono essere rimosse. Il seggiolino/carrozzina ha punti di attacco per un'imbracatura aggiuntiva.

Le cinture possono essere montate/smontate. Per il montaggio/smottaggio far passare, le cinture delle spalle, le cinture addominali e la cintura inguinale attraverso i fori nel sedile. Gli spallacci possono essere montati a una delle due altezze.

XII CURA E MANUTENZIONE È a cura dell'acquirente assicurare il corretto montaggio di tutti gli elementi funzionali, oltre ai lavori specifici di manutenzione e regolazione al fine di mantenere la carrozzina in buone condizioni tecniche.

La carrozzina deve essere periodicamente controllata per rilevare eventuali problemi. Di seguito si presentano i passi importanti da eseguire per garantire la sicurezza al bambino e per evitare l'accorciamento della vita del prodotto:







- Controllare la forza e la sicurezza di tutti i rivetti e le giunture.
- Controllare tutti i dispositivi di bloccaggio, le ruote ed le gomme e, se necessario, effettuare la loro sostituzione o riparazione.

- Verificare che tutti i dispositivi di sicurezza funzionino correttamente, con particolare attenzione agli attacchi principali e secondari che dovrebbe muoversi liberamente in qualsiasi momento.

In caso di dubbio circa l'uso corretto o sospetto di pericolo, si chiede di smettere di usare la carrozzina.

Se le ruote cigolano, lubrificare gli assi con un sottile strato di silicone. Non utilizzare prodotti a base di olio o grasso perché attirano lo sporco che rende difficile il movimento.

XIII PULIZIA Se i componenti del telaio del passeggino sono stati esposti ad acqua salata, si raccomanda di risciacquarli al più presto con acqua dolce (acqua del rubinetto).

	Non lavare. Il prodotto può essere lavato delicatamente con un panno umido e un detergente delicato		Lavare a mano a max. 40°C.
	Lavare a temperatura max 30°C, programma delicato		Non asciugare in asciugatrice
	Non candeggiare		Non lavare a secco
	Non stirare		

Non piegare o conservare il prodotto quando è bagnato e non conservarlo in condizioni di umidità, perché potrebbe provocare la formazione di muffa.

Rivestimento navicella-seduta– Lavare a mano a max. 40°C. Non asciugare in asciugatrice. Non lavare a secco. Non stirare. Non candeggiare.

Rivestimento materasso - Lavare a mano a max. 40°C. Non asciugare in asciugatrice. Non lavare a secco. Non stirare. Non candeggiare..

Tettuccio, Cestino, Parapioggia - Non lavare in lavatrice. Il prodotto può essere lavato utilizzando con un panno umido e un detergente delicato. Non asciugare in asciugatrice. Non pulire chimicamente. Non stirare. Non candeggiare.

Coprigambe- Lavare a max. 30°C, programma delicato. Non candeggiare. Non stirare. Non asciugare in asciugatrice. Non lavare a secco.

Zanzariera- Lavare a mano a max. 40°C. Non asciugare in asciugatrice. Non lavare a secco. Non stirare. Non candeggiare.

XIV Garanzia

- Tutti i prodotti Kinderkraft sono coperti da una garanzia di 24 mesi. Il periodo di copertura della garanzia inizia dal giorno in cui il prodotto viene consegnato all'acquirente.
- La garanzia è valida solo sul territorio dei paesi membri dell'Unione Europea, ad esclusione dei territori d'oltremare (attualmente riconosciuti, in particolare: Azzorre, Madeira, Isole Canarie, Dipartimenti francesi d'oltremare, Isole Åland, Athos, Ceuta, Melilla, Heligoland, Büsingen am Hochrhein, Campione d'Italia e Livigno) e sul territorio del Regno Unito di Gran Bretagna e Irlanda del Nord, esclusi i territori britannici d'oltremare (tra gli altri Bermuda, Isole Cayman, Isole Falkland).
- Nel paesi di cui sopra, la garanzia del produttore non trova applicazione. Le condizioni di una supplementare garanzia possono essere determinate dal venditore.
- In alcuni paesi è possibile estendere la garanzia fino a 120 mesi (10 anni) per un periodo limitato. I termini e le condizioni e il modulo di richiesta di estensione della garanzia sono disponibili sul sito WWW.KINDERKRAFT.COM
- La garanzia è valida solo sui territori indicati al punto 2.
- I reclami devono essere segnalati tramite la compilazione del modulo disponibile sul sito web WWW.RMA.KINDERKRAFT.COM
- La garanzia non comprende:
 - Danni estetici, inclusi ma in via esclusiva: graffi, ammaccature e rotture nella plastica, a meno che il guasto non sia dovuto a un difetto nel materiale o un difetto di fabbricazione;
 - Danni derivanti da un uso improprio o da una inadeguata manutenzione - compresi, tra gli altri: danni meccanici dei prodotti dovuti ad un uso improprio o ad una inadeguata manutenzione;
 - Leggere con attenzione quanto riportato nelle linee guida per uso e manutenzione del prodotto contenute nel manuale d'uso;
 - Danni derivanti da un incorretto montaggio, installazione o smontaggio dei prodotti e/o degli accessori;
 - Leggere con attenzione quanto riportato nelle linee guida per uso e installazione del prodotto contenute nel manuale d'uso;
 - Danni derivanti da corrosione, muffa o ruggine dovuti a inadeguata manutenzione, trattamento e stoccaggio;
 - Danni derivanti da una normale usura o comunque derivanti dal passare del tempo;
 - Questo include: strappi o forature nelle camere d'aria; danni alle gomme, danni al battistrada delle gomme; scolorimento del tessuto causato dall'uso meccanico (ad esempio sulle giunture e sul rivestimento delle parti mobili);
 - Danni o erosioni causati da sole, sudore, detersivi, condizioni di stoccaggio o lavaggi frequenti, ecc.;
 - Danni causati da incidenti, abuso, uso improprio, incendio, contatto con sostanze liquide, terremoto o altre cause esterne;

- H. Prodotti, che sono stati modificati, per un cambio di funzionalità senza l'autorizzazione scritta di 4Kraft;
- I. Prodotti, dai quali è stato rimosso o, in qualsiasi modo manomesso, il numero di serie o il numero del lotto;
- J. Danni derivanti dall'utilizzo di componenti o oggetti esterni – tra i quali: portabicchieri, ombrelli, elementi riflettenti, campanelli;
- K. Danni causati dal trasporto o dallo staff dell'aereo.
8. Il periodo di garanzia, per gli accessori in dotazione al dispositivo, è di 6 mesi dalla data di acquisto, ad esclusione dei danneggiamenti di cui sopra.
9. Le presenti condizioni di garanzia costituiscono un supplemento ai diritti attribuiti dalla legge al Cliente nei confronti di 4KRAFT sp. z o.o.. La garanzia non esclude, limita o sospende i diritti del cliente derivanti dalle disposizioni relative alla garanzia sui difetti del prodotto venduto.
10. Il regolamento completo dei termini e delle condizioni della garanzia è disponibile sul sito WWW.KINDERKRAFT.COM

Tutti i diritti su questo documento appartengono interamente a 4Kraft Sp. z o.o. Qualsiasi uso non autorizzato contrario allo scopo previsto, in particolare: uso, copia, riproduzione, condivisione - in tutto o in parte senza il consenso di 4Kraft Sp. z o.o. può comportare conseguenze legali.

NL

Beste Klanten,

Wij danken u voor de keuze van een Kinderkraft product. Onze producten zijn ontworpen voor de veiligheid en het comfort van uw kind. De door ons aangeboden kinderwagen is een ideale oplossing voor personen die de kwaliteit, moderniteit en functionaliteit waarderen. Lees deze instructies aandachtig en volg alle aanbevelingen op.

Belangrijk - Lees zorgvuldig en bewar voor latere raadpleging. WAARSCHUWING!

- **Nooit het kind zonder toezicht laten.**
- **Zorg ervoor dat alle vergrendelingsmechanismes vast zitten voor dat je het product gebruikt.**
- **Zorg ervoor dat het kind uit de buurt is tijdens het in- en uitklappen van het product om letsel te voorkomen.**
- **Laat het kind niet met dit product spelen.**
- **Controleer voor gebruik of het wiegje, het kinderwagenzitje, of het autostoeltje goed vast zit op het kinderwagenchassis.**
- **Dit product is niet geschikt om mee hard te lopen of te skeeleren.**
- Het product is bedoeld voor kinderen van leeftijd / gewicht: vanaf 0 maanden tot 22 kg of tot 4 jaar, afhankelijk van wat zich het eerst voordoet.
- Het product is ontworpen om één kind tegelijkertijd te vervoeren.
- De maximale belasting op de mand is 5 kg.
- Elke extra belasting, opgehangen aan de handgrepen van de kinderwagen, onder de rugleuning of aan de zijkanten, veroorzaakt verslechtering van zijn stabiliteit.
- Het maximale gewicht van de tas die aan een verstelbare handgreep hangt is 1,5 kg.
- De maximale belasting van de drankhouder is 0,5 kg.
- Til de voorvering op wanneer u een trottoirband of andere trede betreedt.
- De remmen moeten worden geblokkeerd bij het plaatsen en verwijderen van het kind.
- Gebruik alleen onderdelen en accessoires die door de fabrikant zijn geleverd of aanbevolen. Gebruik geen andere onderdelen of accessoires.
- Plaats het product niet in de buurt van open vuur of andere warmtebronnen.

- Niet gebruiken met een extra platform.

Geldt voor de gondel:

WAARSCHUWING!

- **Gebruik het veiligheidstuigje zodra het kind zelfstandig rechtop kan zitten**
- **De gondel is ontworpen voor kinderen vanaf de geboorte tot 15 kg.**

- Het hoofdje van de baby in de gondel mag nooit lager zijn dan de rest van het lichaam
- De gondel functioneert niet als babydrager. De gondelgreep wordt alleen gebruikt voor het monteren en demonteren van de gondel in het kinderwagenframe.
- Plaats geen andere matras die niet bij het product is geleverd.

Geldt voor een wandelwagen:

WAARSCHUWING!

- **Dit kinderwagenzitje is niet geschikt voor kinderen jonger dan 6 maanden.**
- **Altijd het veiligheidstuigje gebruiken .**

Het product is bedoeld voor kinderen van leeftijd / gewicht: vanaf 6 maanden tot 22 kg of tot 4 jaar, afhankelijk van wat zich het eerst voordoet.

Betreft het Kinderkraft-autostoeltje:

- De kinderwagen Kinderkraft B-TOUR kan worden aangeboden in een set met een compatibel Kinderkraft-autostoeltje.
- Het product is bedoeld voor kinderen vanaf de geboorte tot 13 kg.
- Als het zitje wordt gebruikt in combinatie met een kinderwagen, vervangt deze de wieg of een bedje niet. Als uw kind slaap nodig heeft, moet het worden verplaatst naar een gondel, wieg of een bedje.
- Gebruik alleen onderdelen en accessoires die door de fabrikant zijn geleverd of aanbevolen.

I Onderdelen van de kinderwagen

- | | |
|---|--|
| 1. Onderstel met mand (2) | 10. Voetenzak |
| 3. Ouderhandvat | 11. Autostoel adapters x2 |
| 4. Voorwielen x2 | 12. Tas met luiermatje (13) en hangers x2 (14) |
| 5. Achterwielen x2 | 15. Matras |
| 6. Veiligheidsbeugel | 16. Bekerhouder |
| 7. Zitting/Gondel 2in1 | 17. Regenhoes |
| 8. Deel van het onderstel van de zitting/gondel | 18. Muskietennet |
| 9. Overkapping | |

II MONTAGE VAN HET ONDERSTEL VAN DE KINDERWAGEN Om het onderstel (1) met mand (2) voor te monteren, ontgrendelt u de sluiting (AFB.A) en trekt u vervolgens gelijktijdig aan beide vrije uiteinden van het onderstel totdat u de karakteristieke vergrendelingsklik hoort (AFB. B). Steek de assen van de achterwielen (5) in de daarvoor bestemde gaten totdat u het vergrendelingsgeluid hoort (AFB. C). Schuif de uiteinden van het ouderhandvat (AFB.3) in de vrije uiteinden van het onderstel (AFB. E). Zorg ervoor dat de sluitingen goed vergrendeld zijn.

WAARSCHUWING! De kinderwagen heeft luchtbanden.

Overschrijd de maximaal toegestane bandenspanning niet, de optimale waarde staat vermeld op elke band.

WAARSCHUWING! Controleer voordat u de kinderwagen gebruikt of alle wielen correct zijn gemonteerd.

III MONTAGE VAN DE GONDEL Begin met de montage van de gondel door het losse gedeelte van het onderstel (8) in de openingen van de gondel (7) te schuiven (afb. F). Zorg ervoor dat de sluitingen vergrendeld zijn. Steek vervolgens de gordels op het losse gedeelte van het onderstel door de gaten in de bekleding van de gondel/zitting en maak de ritssluiting vast rond de omtrek van het vastgemaakte gedeelte (Afb. G). Pas de positie van de stang onder de gondel aan met de riemen en zet het vast met de drukknooppunten (Afb. H). De gondel kan nu in het onderstel van de kinderwagen worden geklikt (u hoort een vergrendelingsgeluid aan beide zijden van de kinderwagen) (AFB. I). Bij gebruik van de gondelversie van de kinderwagen moeten de riemen aan de zijkanten van de zitting (2 links en 2 rechts) en onder de voetensteun losgemaakt blijven. **LET OP!** De schoudergordels, heupgordels en kruisgordel moeten worden verwijderd door de openingen in de zitting. Het verwijderen van de gordels wordt beschreven in hoofdstuk XI. Plaats het matras (15) in de gondel. Het met de set meegeleverde matras (14) dient slechts te worden geplaatst. Het met de set meegeleverde matras dient slechts te worden geplaatst in combinatie van gondels. **LET OP!** Wanneer het kind zelfstandig r begint te zitten, maakt u een extra harnas vast op de bevestigingspunten die op de afb. zijn aangegeven (AFB.J).

WAARSCHUWING! DE GONDEL MAG ALLEEN TEGEN RIJRICHTING WORDEN GEMONTEERD (het kind voorwaarts voor de begeleider).

IV MONTAGE/DEMONTAGE VAN DE VEILIGHEIDSBEUGEL, VOETENZAK EN BEKERHOUDER De veiligheidsbeugel (6) kan zowel in de gondel- als in de kinderwagenversie van de kinderwagen worden gebruikt. Steek de uiteinden van de veiligheidsbeugel in de passende openingen totdat u aan beide zijden het vergrendelingsgeluid hoort (AFB. K). De veiligheidsbeugel kan geheel of gedeeltelijk van het onderstel worden losgemaakt door de knop aan de zijkant(en) in te drukken.

LET OP! INSTALLEER HET DAKJE VOORDAT U DE KINDERWAGEN GEBRUIKT

Begin met de montage van de overkapping (9) door de kunststoffen bevestigingen op de geleiders van het onderstel van de gondel/zitting (Afb.L) te schuiven. Behoorlijke vergrendeling wordt gesignaleerd door een zachte klik. Maak ten slotte de overkapping vast met de klittenbanden en drukknooppunten en bevestig ze aan de gondel/zitting. Om de overkapping te verwijderen, drukt u op de knoppen (Afb.M) en schuift u de bevestigingen uit hun geleiders.

Begin de montage van de voetenzak (10) door de hoers erover te schuiven en vervolgens beide zijden van de voetenzak met bekleding vast te zetten met de bevestigingsmiddelen zoals aangegeven in afbeelding N-I. Steek de knoop door de lus op de bekleding en wikkel de bekleding om beide zijden van de veiligheidsbeugel en vergrendel het met de knopen. (AFB. N-II en N-III). De bekerhouder (16) wordt gemonteerd aan de rechterzijde van de wagen op de steel (AFB. O).

V OMZETTEN VAN DE GONDEL NAAR DE ZITTING Om de gondel naar een zitting om te zetten, dient u eerst de uiteinden van de verwijderde gordels achter de rugleuning, onder de zitting en onder de voetensteun te verbinden (Afb. P). Als de gordels naar behoren vastgemaakt zijn, moet de zitting zoals op afbeelding Q eruitzien (zie hoofdstuk X voor hoe u de zithoek instelt). De schouder/heupgordels en de kruisgordel dienen te worden gemonteerd (montage/demontage van de gordels is beschreven in hoofdstuk XI).

VI MONTAGE VAN DE TAS, REGENHOES, HET KLAMBOE

De kinderwagenset bestaat uit: een tas (12) met luiermatje (13), stoffen hangers (14), regenhoes (17) en muskietennet (18). Hang de tas aan het ouderhandvat met de hangers, trek de riem door de metalen lussen en zet het vast met de klittenband. (AFB. R).

Doe het muskietennet op en zet het vast door de knopen door de lussen te halen (Afb.S). Plaats de regenhoes op de kinderwagen en zet het vast met de klittenband aan de achterkant en de zijkant van de rugleuning (AFB. T).

VII MONTAGE/DEMONTAGE VAN HET AUTOSTOELTJE De meegeleverde adapters (11) zijn compatibel met autostoeltjes van: Kinderkraft®, Kiddy®, Maxi Cosi®, Cybex®, BeSafe®, Nuna® en passen onder meer bij zulke modellen als: Kinderkraft MINK, Kiddy Evoluna I-Size 2, Evolution Pro 2, Cybex Aton, Aton 2, Aton Q, Maxi Cosi Mico, Mico AP, Mico NXT, Mico Max 30, Citi, Cabrio, CabrioFix, BeSafe iZi Go, iZi Go Modular, Nuna Pipa.

Schuif de adapters in de gaten in het onderstel totdat u een vergrendelingsgeluid hoort (AFB. U). De adapters moeten lichtjes naar de ouder gekanteld zijn. Schuif het stoeltje op de adapters en zorg ervoor dat het goed vergrendeld is. De kinderwagen met een autostoeltje is afgebeeld in afbeelding V. Om de adapters van het onderstel van de kinderwagen te verwijderen, drukt u op de vergrendelknoppen op elke adapter (Afb.W).

WAARSCHUWING! Het kinderzitje moet op het frame altijd naar achteren gericht worden geplaatst (het kind voorwaarts tegenover de bestuurder die de kinderwagen duwt).

VIII GEBRUIK VAN DE REM De kinderwagen is uitgerust met een met de voet bediende parkeerrem die zich op de achteras bevindt. Druk het rempedaal in om de rem te activeren. Hij wordt ontgrendeld wanneer het pedaal omhoog wordt getild (AFB. X).

IX DEMONTAGE VAN DE KINDERWAGEN Om de gondel/zitting van het onderstel te verwijderen, drukt u op de knoppen aan beide zijden, plaatst u uw vingers onderaan de knoppen zoals afgebeeld (Afb. Y) en tilt u de gondel/zitting omhoog. Na het verwijderen van de gondel/zitting of het autostoeltje, draait u de bekerhouder van links naar rechts (AFB. Z), drukt u op de knop en trekt u tegelijkertijd aan de hendels aan beide zijden van het onderstel en drukt u tenslotte het ouderhandvat naar beneden (AFB. Z). Wanneer het onderstel correct is opgevouwen, moet het worden vastgezet met de vergrendeling aan de zijkant (AFB.AA). Indien nodig kunnen de voorwielen (Afb.BB) en de achterwielen (Afb.CC) van het onderstel worden losgemaakt door op de knoppen te drukken. Het is mogelijk om de afmetingen van de kinderwagen in opgevouwen toestand te minimaliseren. Om dit te doen, drukt u op de knoppen aan beide zijden van het onderstel, zoals aangegeven in de afbeelding (Afb.DD).

De bekleding van de gondel/zitting kan worden verwijderd om deze te wassen. Als eerste stap verwijdert u de overkapping (zie punt IV). Maak vervolgens de twee ritsluitingen los en trek de zijgordels in het beengedeelte uit de bekleding en maak de drukknoppen onder de gondel/zitting los. Verwijder vervolgens de schouder-/heupgordels en de kruisgordel en verwijder de stoelvulling uit de zitting.

X AFSTELLING VAN DE KINDERWAGEN De voorwielen kunnen worden geblokkeerd om rechttuit te rijden. Activeer deze functie door de vergrendelingschuiven (AFB. EE) omlaag te zetten. Om de voorwielen te ontgrendelen, trekt u de schuiven naar boven.

De overkapping kan worden vergroot door de rits aan de buitenkant van de bekleding los te maken (AFB. FF).

Om het ouderhandvat te verstellen, drukt u op de vergrendelknoppen aan beide zijden van de kinderwagen en verstelt u de handvat op een comfortabele hoogte (AFB. GG).

De hellingshoek van de zitting kan worden ingesteld met de hendel bovenop de rugleuning (AFB. HH). De zitting heeft 3 standen: liggend, halfliggend en zittend.

De voetsteun kan in een van de twee standen worden gezet door tegelijkertijd de knoppen aan beide zijden van de voetsteun in te drukken (AFB.II).

De zitting kan zo worden ingesteld dat het kind met het gezicht naar de ouder of naar de rijrichting kan kijken. Om dit te doen, drukt u op de knoppen aan beide zijden van de zitting, keert u ze om en duwt u ze terug tot u een klik hoort.

XI VEILIGHEIDSGORDELS Om uw kind veilig vast te zetten, verbindt u de heup- en schoudergordelhaken en schuift u ze vervolgens in het midden van de gesp totdat ze vastklikt (AFB. JJ). Verstel de veiligheidsgordels telkens om er zeker van te zijn dat het kind goed vastzit.

Begin de gordels los te maken door op de knop te drukken om de gesp te openen.

Voor de allerkleinsten die nog niet zelfstandig kunnen zitten, moeten de gordels in de gondelversie worden verwijderd.

De zitting/gondel heeft bevestigingspunten voor een extra harnas.

De veiligheidsgordels kunnen worden gemonteerd/gedemonteerd. Om ze te monteren/demonteren moeten de schouder-, de heupgordels en de kruisgordel door de gaten in de zitting worden gehaald. De schoudergordel kunnen op twee hoogtes worden gemonteerd.

XII ONDERHOUD

De verplichting van de koper is om te zorgen voor een correcte installatie van alle functionele elementen, evenals goed onderhoud en aanpassingen om de kinderwagen in goede technische staat te houden.

De kinderwagen moet regelmatig worden gecontroleerd op mogelijke problemen. Hieronder volgen belangrijke stappen die moeten worden genomen om de veiligheid van het kind te waarborgen en om de levensduur van het product te verlengen:

- Controleer de sterkte en veiligheid van alle klinknagels en verbindingen.
- Controleer alle bevestigingsmiddelen en wielen en hun banden en vervang of repareer ze indien nodig.
- Controleer of alle veiligheidsvoorzieningen goed werken, met speciale aandacht voor de hoofd- en extra bevestigingsmiddelen die altijd vrij moeten kunnen bewegen.

Stop met het gebruik van de kinderwagen als u twijfels hebt over het juiste gebruik of gevaar bij gebruik. Als de wielen piepen, smeert u de assen met een dunne laag siliconen. Gebruik geen producten op olie- of vetbasis omdat deze vuil aantrekken dat beweging belemmert.

XIII REINIGING

Als de onderdelen van het kinderwagenchassis zijn blootgesteld aan zout water, raden we aan om ze zo snel mogelijk af te spoelen met zoet water (leidingwater).

	Niet wassen. Het product kan voorzichtig worden gewassen met een vochtige doek en een mild reinigingsmiddel.		Handwas op max. 40°
	Wassen op een temperatuur van max. 30° C, zacht proces.		Niet drogen in de wasdroger
	Niet bleken		Niet chemisch reinigen
	Niet strijken		

Vouw of bewaar het product niet als het nat is en bewaar het nooit in vochtige ruimte omdat dit kan tot schimmelvorming leiden.

Bekleding van de gondel-zitting – Handwas op max. 40°. Niet in een droogtrommel drogen. Niet chemisch reinigen. Niet strijken. Niet bleken.

Matrashes – Handwas op max. 40°. Niet in een droogtrommel drogen. Niet chemisch reinigen. Niet strijken. Niet bleken.
Overkapping, Mand, Regenhoes – Niet wassen. Het product kan voorzichtig worden gewassen met een vochtige doek en een mild afwasmiddel. Niet in een droogtrommel drogen. Niet chemisch reinigen. Niet strijken. Niet bleken.

Voetenzak- Wassen op max. 30°C, mild proces. Niet bleken. Niet strijken. Niet in een droogtrommel drogen. Niet chemisch reinigen.

Muskietennet- Handwas op max. 40°. Niet in een droogtrommel drogen. Niet chemisch reinigen. Niet strijken. Niet bleken.

XIV Garantie

- Alle Kinderkraft producten komen met 24 maanden garantie. De garantieperiode gaat in op de dag dat het product aan de Koper wordt geleverd
- De garantie geldt alleen op het grondgebied van de lidstaten van de Europese Unie, met uitsluiting van de overzeese gebieden (in de huidige feitelijke toestand, waaronder met name: Azoren, Madeira, Canarische Eilanden, Franse Overzeese Departementen, Ålandeilanden, Athos, Ceuta, Melilla, Helgoland, Büsingen am Hochrhein, Campione d'Italia en Livigno) en het grondgebied van het Verenigd Koninkrijk van Groot-Brittannië en Noord-Ierland, met uitzondering van de Britse Overzeese Gebieden (o.a. Bermuda, Caymaneilanden en Falklandeilanden).
- De fabrieksgarantie geldt niet voor landen die hierboven niet zijn vermeld. De voorwaarden van aanvullende garantie kunnen door de Verkoper worden vastgesteld.
- In sommige landen is het mogelijk om de garantie voor een beperkte periode te verlengen tot 120 maanden (10 jaar). De volledige voorwaarden en het inschrijvingsformulier voor garantieverlenging zijn te vinden op de website WWW.KINDERKRAFT.COM
- De garantie is alleen geldig op het grondgebied vermeld in lid 2.
- Klachten moeten worden ingediend door het formulier in te vullen dat beschikbaar is op de website WWW.RMA.KINDERKRAFT.COM
- De garantie dekt geen:
 - Cosmetische schade, waaronder maar niet beperkt tot: krassen, deuken en barsten in plastic, tenzij het defect te wijten is aan een gebrek in materiaal of fabricage;
 - Beschadigingen als gevolg van verkeerd gebruik of onjuist onderhoud - waaronder, maar niet beperkt tot: mechanische schade aan producten als gevolg van verkeerd gebruik of onjuist onderhoud;
 - Raadpleeg de gebruiks- en onderhoudsinstructies in de handleiding van het product;
 - Beschadigingen veroorzaakt door onjuiste montage, installatie of demontage van de producten en/of toebehoren;
 - Raadpleeg de gebruiks- en montageinstructies in de handleiding van het product;
 - Beschadigingen door corrosie, schimmel of roest als gevolg van onjuist onderhoud, verzorging en opslag;
 - Beschadigingen veroorzaakt door normale slijtage of anderszins voortvloeiend uit het normale verloop van de tijd;
 - Dit omvat: gescheurde of lekke binnenbanden; schade aan de banden; beschadiging van het loopvlak; verbleking van de stof als gevolg van mechanisch gebruik (bv. op verbindingen en bekleding van bewegende delen);
 - Beschadigingen of erosie veroorzaakt door zonlicht, transpiratie, detergenten, opslagomstandigheden of veelvuldig wassen, enz.;
 - Beschadigingen veroorzaakt door een ongeval, misbruik, verkeerd gebruik, brand, contact met vloeistof, aardbeving of andere externe oorzaken;
 - Producten die zonder schriftelijke toestemming van 4Kraft zijn aangepast om de functionaliteit ervan te wijzigen;
 - Producten waarvan het serienummer of partijnummer is verwijderd of op enigerlei wijze is gemanipuleerd;

- J. Beschadigingen veroorzaakt door het gebruik van onderdelen of producten van derden - waaronder, maar niet beperkt tot: bekerhouders, paraplu's, reflectoren, bellen;
- K. Schade veroorzaakt door vervoer of door personeel van een vliegtuig.
8. De garantieperiode voor de aan het product gekoppelde toebehoren is 6 maanden vanaf de datum van verkoop, met uitzondering van de hierboven beschreven beschadigingen.
9. Deze garantievoorwaarden vormen een aanvulling op de rechten van de Klant ten aanzien van 4KRAFT sp. z o.o. De garantie sluit de rechten van de Klant uit hoofde van de wettelijke aansprakelijkheid van de verkoper voor gebreken in het verkochte product niet uit, beperkt deze niet en schort deze ook niet op.
10. De volledige inhoud van de Garantievoorwaarden is te vinden op de website WWW.KINDERKRAFT.COM

Alle rechten op deze uitgave komen uitsluitend toe aan 4Kraft Sp. z o.o. Elk ongeoorloofd gebruik ervan in strijd met de bestemming ervan, waaronder met name: het gebruiken, kopiëren, reproduceren, ter beschikking stellen - in zijn geheel of gedeeltelijk zonder toestemming van 4Kraft Sp. z o.o. - kan tot rechtsgevolgen leiden.

PL

Szanowni Klienci,

Dziękujemy za zakup produktu marki Kinderkraft. Nasze produkty zostały zaprojektowane z myślą o bezpieczeństwie oraz komforcie Twojego dziecka. Wózek jest idealnym rozwiązaniem dla tych, którzy cenią sobie jakość, nowoczesność oraz funkcjonalność. Prosimy o zapoznanie się z treścią instrukcji obsługi oraz o stosowanie się do jej zaleceń.

**WAŻNE! PRZECZYTAJ UWAŻNIE I ZACHOWAJ NA PRZYSZŁOŚĆ
JAKO ODNIESIENIE**

OSTRZEŻENIE!

- **Nigdy nie zostawiaj dziecka bez opieki.**
- **Upewnij się przed użyciem, czy wszystkie urządzenia blokujące są włączone.**
- **Aby uniknąć obrażeń, upewnij się, czy dziecko jest odsunięte kiedy rozkłada się lub składa niniejszy wyrób.**
- **Nie pozwalaj dziecku bawić się tym wyrobem.**
- **Sprawdź, czy urządzenia mocujące gondolę lub siedzisko lub fotelik samochodowy są prawidłowo załączone przed użyciem.**
- **Niniejszy wyrób nie jest odpowiedni do biegania ani jazdy na rolkach.**

- Produkt przeznaczony jest dla dzieci o wieku/wadze: od 0 miesięcy do 22 kg lub do 4 lat, w zależności od tego co nastąpi wcześniej.
- Produkt jest przeznaczony do transportu jednego dziecka w tym samym czasie.
- Maksymalne obciążenie koszyka to 5 kg.
- Każde dodatkowe obciążenie, zawieszane na rączkach wózka i/lub za oparciem i/lub na bokach, powoduje pogorszenie jego stabilności.
- Maksymalna waga torby zawieszanej na regulowanej rączce to 1,5 kg.
- Maksymalne obciążenie uchwytu na kubek to 0,5 kg.
- Wjeżdżając na krawężnik lub inny stopień, należy podnieść przednie zawieszenie.
- Hamulce powinny być zablokowane podczas wkładania i wyjmowania dziecka.
- Należy używać wyłącznie części i akcesoriów, które są dostarczone lub rekomendowane przez producenta. Nie używać innych części i akcesoriów.
- Nie stawiać produktu w pobliżu otwartego ognia lub innych źródeł gorąca.

- Nie używać z dodatkową platformą.

Dotyczy gondoli:

OSTRZEŻENIE!

• Używaj uprząży, gdy dziecko zacznie samodzielnie siadać.

• Gondola jest przeznaczona dla dzieci od urodzenia do 15 kg.

- Główka dziecka w gondoli nigdy nie powinna znajdować się poniżej reszty ciała.
- Gondola nie pełni funkcji nosidełka dla dziecka. Rączka gondoli służy tylko i wyłącznie do montażu i demontażu gondoli w stelażu wózka.
- Nie należy wkładać dodatkowego materaca poza tym dostarczonym wraz z produktem.

Dotyczy spacerówki:

OSTRZEŻENIE!

• To siedzisko nie jest odpowiednie dla dzieci w wieku poniżej 6 miesięcy życia.

• Zawsze używaj systemu zapięć.

Produkt przeznaczony jest dla dzieci o wieku/wadze: od 6 miesięcy do 22 kg lub do 4 lat, w zależności od tego co nastąpi wcześniej.

Dotyczy fotelika samochodowego marki Kinderkraft:

- Wózek Kinderkraft B-TOUR może być oferowany w zestawie z kompatybilnym fotelikiem samochodowym marki Kinderkraft.
- Produkt przeznaczony dla dzieci od urodzenia do 13kg.
- Jeżeli fotelik używany jest w połączeniu z wózkiem, to nie zastępuje on kołyski ani łóżeczka. Jeśli twoje dziecko potrzebuje snu, to powinno być przeniesione do gondoli, kołyski lub łóżeczka.
- Należy używać wyłącznie części i akcesoriów, które są dostarczone lub rekomendowane przez producenta.

I Elementy wózka

- | | |
|------------------------------------|--|
| 1. Rama z koszykiem (2) | 10. Pokrowiec na nóżki |
| 3. Uchwyt rodzica | 11. Adaptery do fotelika samochodowego x2 |
| 4. Przednie koła x2 | 12. Torba z matą do przewijania (13) i z zawieszkami x2 (14) |
| 5. Tylne koła x2 | 15. Materac |
| 6. Pałak zabezpieczający | 16. Uchwyt na kubek |
| 7. Siedzisko/gondola 2w1 | 17. Osłona przeciwdeszczowa |
| 8. Część stelaża siedziska/gondoli | 18. Moskitiera |
| 9. Daszek | |

II MONTAŻ RAMY WÓZKA Aby wstępnie rozłożyć ramę (1) z koszykiem (2), odbezpiecz zaczep (RYS.A), a następnie równocześnie pociągnij za oba wolne końce ramy, aż usłyszysz charakterystyczne kliknięcie blokady (RYS. B). Wsuń osie tylnych kół (5) w przewidziane do tego otwory, aż usłyszysz dźwięk blokady (RYS. C). Wsuń przednie koła (4) w przewidziane dla nich otwory, aż usłyszysz dźwięk blokady (RYS. D). Wsuń końce uchwytu rodzica (RYS.3) w wolne końce ramy (RYS. E). Upewnij się, że zatrzaski zostały zabezpieczone.

OSTRZEŻENIE! Wózek wyposażony w pompowane koła. Nie należy przekraczać maksymalnego, dopuszczalnego ciśnienia pompowania kół, wartość podana na oponie koła.

OSTRZEŻENIE! Przed przystąpieniem do użytkowania wózka upewnij się, że wszystkie koła są prawidłowo zamontowane.

III MONTAŻ GONDOLI Montaż gondoli należy rozpocząć od wsunięcia luźnej części stelaża (8) w otwory w gondoli (7) (RYS. F). Upewnij się, że zatrzaski zostały zabezpieczone. Następnie przełóż pasy znajdujące się na luźnej części stelaża przez otwory w poszyciu gondoli/siedziska oraz zapnij zamek błyskawiczny na obwodzie dołączonej części (Rys.G). Ustaw pozycję

prętą pod gondolą przy pomocy pasków i zabezpiecz napami (Rys.H). Gondolę można teraz wpiąć w ramę wózka (usłyszysz dźwięk blokady po obu stronach wózka) (RYS. I). Podczas korzystania z wózka w wersji gondoli, pasy znajdujące się po bokach siedziska (2 z lewej strony i 2 z prawej strony) oraz pod podnóżkiem muszą pozostać niezapięte. **UWAGA!** Pasy naramienne, biodrowe i pas krokowy muszą zostać wyjęte przez otwory znajdujące się w siedzisku. Demontaż pasów opisano w rozdziale XI. Materac (15) należy umieścić w gondoli. Materacyk (15) dołączony do zestawu powinien być umieszczony wyłącznie w konfiguracji gondoli. **UWAGA!** Gdy dziecko zacznie samodzielnie siedzieć należy przypiąć dodatkową uprząż w punktach mocowania wskazanych na rys. (RYS.J).

OSTRZEŻENIE! GONDOLA MOŻE BYĆ TYLKO MONTOWANA TYŁEM DO KIERUNKU JAZDY (dziecko przodem do opiekuna prowadzącego wózek).

IV MONTAŻ/DEMONTAŻ PAŁĄKA ZABEZPIEZAJĄCEGO, DASZKA, POKROWCA NA NÓŻKI ORAZ UCHWYTU NA KUBEK Pałak zabezpieczający (6) może być używany zarówno w wersji gondolowej jak i spacerowej wózka. Wsuń końcówki pałaka zabezpieczającego w odpowiednie otwory, aż usłyszysz dźwięk blokady po obu stronach (RYS. K). Pałak zabezpieczający można odłączyć od ramy częściowo lub całkowicie poprzez wciśnięcie przycisku na jego boku/ bokach.

UWAGA! ZAMONTUJ DASZEK PRZED UŻYCIEM WÓZKA.

Montaż daszka (9) zacznij od wsunięcia plastikowych mocowań na prowadnicę na ramie gondoli/ siedziska(Rys.L). Poprawne zabezpieczenie sygnalizowane jest delikatnym kliknięciem. Na koniec zabezpiecz daszek rzepami i napami, przypinając je do gondoli/siedziska. W celu demontażu daszka należy wcisnąć przyciski (Rys.M) i wysunąć mocowania z prowadnic.

Montaż pokrowca na nóżki (10) zacznij od nasunięcia pokrowca a następnie zapięcia obu boków pokrowca z poszyciem za pomocą nap, jak pokazano na rysunku N-I. Przełóż guzik przez pętlę, znajdującą się na poszyciu a następnie owiń pokrowiec po obu stronach pałaka zabezpieczającego i zabezpiecz guzikami (RYS. N-II i N-III). Uchwyt na kubek (16) montuje się po prawej stronie wózka na trzpieniu (RYS. O).

V ZAMIANA GONDOLI W SIEDZISKO Aby przekształcić gondolę w siedzisko, należy w pierwszej kolejności połączyć końcówki wyjętych pasów za oparciem, pod siedziskiem oraz pod podnóżkiem (Rys.P). Po prawidłowym spięciu pasów siedzisko powinno wyglądać w sposób przedstawiony na rysunku Q (sposób regulacji kąta siedziska opisano w rozdziale X). Pasy naramienne/biodrowe oraz pas krokowy powinny zostać zamontowane (montaż/demontaż pasów został opisany w rozdziale XI).

VI MONTAŻ TORBY, MOSKITIERY, OSŁONY PRZECIWDZESZCZOWEJ

W zestawie wózka znajdują się: torba (12) z matą do przewijania (13), materiałowe zawieszki (14), osłona przeciwdeszczowa (17) oraz moskitiera (18). Torbę powieś na uchwycie rodzica za pomocą zawieszek, przeciągając pasek przez metalowe pętle i zabezpieczając za pomocą rzepu. (RYS. R).

Moskitierę załóż i zabezpiecz przekładając guziki przez pętelki (Rys.S). Osłonę przeciwdeszczową nałóż na wózek i zabezpiecz rzepami z tyłu i z boku oparcia (RYS. T).

VII MONTAŻ/DEMONTAŻ FOTELIKA SAMOCHODOWEGO Dołączone adaptory (11) są kompatybilne z fotelikami samochodowymi: Kinderkraft®, Kiddy®, Maxi Cosi®, Cybex®, BeSafe®, Nuna® i pasują m.in. do modeli: Kinderkraft MINK, Kiddy Evoluna I-Size 2, Evolution Pro 2, Cybex Aton, Aton 2, Aton Q, Maxi Cosi Mico, Mico AP, Mico NXT, Mico Max 30, Citi, Cabrio, CabrioFix, BeSafe iZi Go, iZi Go Modular, Nuna Pipa.

Wsuń adaptory w otwory w ramie, aż usłyszysz dźwięk blokady (RYS. U). Adaptory powinny być nieco pochylone w kierunku rodzica. Wsuń fotelik na adaptory i upewnij się, że jest poprawnie zabezpieczony. Wózek z fotelikiem został przedstawiony na rysunku V. Aby zdemontować adaptory z ramy wózka, należy wcisnąć przyciski blokady w każdym z adapterów (Rys.W)

OSTRZEŻENIE! Fotelik na ramie musi być zawsze umieszczony tyłem do kierunku jazdy (dziecko przodem do opiekuna prowadzącego wózek)

VIII UŻYWANIE HAMULCA Wózek wyposażony jest w nożny hamulec postojowy, który znajduje się na tylnej osi. Wciśnij pedał hamulca na dół, aby hamulec został aktywowany. Odblokowanie następuje po podniesieniu pedału do góry (RYS. X).

IX DEMONTAŻ WÓZKA W celu demontażu gondoli/siedziska z ramy należy wcisnąć przyciski znajdujące się po obu stronach, umiejscawiając palce u dołu przycisków, tak jak pokazano na rysunku (Rys. Y) i podnieść gondolę/siedzisko do góry. Po zdjęciu gondoli/siedziska lub fotelika samochodowego, należy obrócić uchwyt na kubek od siebie do boku (RYS. Z), wciśnięć przycisk i jednocześnie pociągnąć dźwignię po obu stronach ramy i na koniec pchnąć uchwyt rodzica w dół (RYS. Z). Poprawnie złożona rama powinna być zabezpieczona blokadą na boku (RYS.AA). Jeśli zajdzie konieczność przednie (Rys.BB)

i tylne koła (Rys.CC) można odłączyć od ramy po wciśnięciu przycisków . Istnieje możliwość zmniejszenia wymiarów wózka po złożeniu. W tym celu należy wcisnąć przyciski z obu stron ramy, pokazane na rysunku (Rys.DD).

Poszycie gondoli/siedziska może być zdejmowane do prania. W pierwszym kroku należy zdjąć daszek (patrz punkt IV). Następnie należy odpiąć dwa zamki błyskawiczne i wyciągnąć z poszycia boczne pasy, znajdujące się w okolicy nóg dziecka oraz odpiąć napy znajdujące się pod gondolą/siedziskiem. W kolejnym kroku należy wyjąć pasy naramienne/biodrowe oraz pas krokowy oraz wyjąć z siedziska usztywniającą wkładkę.

X REGULACJA WÓZKA Przednie koła wózka posiadają możliwość zablokowania do jazdy na wprost. Włączanie tego trybu następuje poprzez opuszczenie suwaków blokady (RYS. EE). Aby odblokować przednie koła, pociągnij suwaki w górę.

Daszek można powiększyć poprzez rozpięcie zamka błyskawicznego po zewnętrznej stronie poszycia (RYS. FF).

Aby wyregulować uchwyt rodzica, wciśnij przyciski blokady po obu stronach wózka i dopasuj uchwyt do wygodnej wysokości (RYS. GG).

Kąt pochylenia siedziska można regulować dźwignią znajdującą się na szczycie oparcia(RYS. HH). Siedzisko posiada 3 pozycje: leżącą, półleżącą i siedzącą.

Podnóżek można regulować w jednej z dwóch pozycji, wciskając jednocześnie przyciski po obu jego stronach (RYS.II).

Siedzisko posiada możliwość regulacji tak, aby dziecko mogło być skierowane twarzą do rodzica lub kierunku jazdy. W tym celu wciśnij przyciski po obu stronach siedziska, przełoż je i wepnij z powrotem, aż usłyszysz kliknięcie.

XI PASY BEZPIECZEŃSTWA Aby zabezpieczyć dziecko, należy połączyć zaczepy pasów biodrowych i naramiennych, a następnie wsunąć do klamry środkowej, aż się zatrzaśnie (RYS. JJ). Pasy bezpieczeństwa należy regulować każdorazowo, aby dziecko było należycie zabezpieczone.

Rozpinanie pasów należy rozpocząć od naciśnięcia przycisku w celu otworzenia klamry.

Dla najmniejszych dzieci, które nie potrafią jeszcze samodzielnie siadać, pasy w wersji gondolowej należy zdemonotować. Siedzisko/ gondola posiada punkty mocowania dla dodatkowej uprząży.

Pasy bezpieczeństwa można montować/demontować. W celu montażu/demontażu należy przełożyć pasy naramienne, biodrowe i pas krokowy przez otwory znajdujące się w siedzisku. Pasy naramienne można zamontować na jednej z dwóch wysokości.

XII PILEGNACJA I KONSERWACJA Obowiązkiem nabywcy jest zapewnienie prawidłowej instalacji wszystkich elementów funkcyjnych, jak również dokonywanie właściwych zabiegów konserwacyjnych oraz regulacji w celu utrzymania wózka w dobrym stanie technicznym.







Wózek należy okresowo sprawdzać pod kątem potencjalnych problemów. Poniżej przedstawiono istotne czynności, jakie należy wykonać w celu zapewnienia bezpieczeństwa dziecku oraz zapobieżenia skróceniu żywotności produktu:

- Sprawdzić wytrzymałość i bezpieczeństwo wszelkich nitów i połączeń.
- Sprawdzić wszystkie urządzenia unieruchamiające oraz koła i ich ogumienie i w razie potrzeby dokonać ich wymiany lub naprawy.
- Sprawdzić, czy wszystkie urządzenia zabezpieczające działają prawidłowo, ze szczególnym uwzględnieniem głównych i dodatkowych zapięć, które powinny poruszać się swobodnie w każdej chwili.

Prosimy zaprzestać korzystania z wózka w razie wątpliwości co do poprawnego użycia bądź podejrzania o jakiegokolwiek niebezpieczeństwo.

Jeśli koła piszczą, należy nasmarować osie cienką warstwą silikonu. Nie wolno używać produktów na bazie oleju lub smaru, ponieważ przyciągają one brud, który utrudnia ruch.

XIII CZYSZCZENIE Jeżeli elementy podwozia wózka zostały narażone na działanie słojej wody, zalecamy możliwie jak najszybsze spłukanie ich wodą słodką (z kranu).

	Nie prać. Produkt można przemywać delikatnie wilgotną ściereczką i łagodnym środkiem myjącym.		Prac ręcznie w temperaturze maks 40°.
	Prac w temperaturze maks. 30°C, proces łagodny.		Nie suszyć w suszarce bębnowej
	Nie wybielać		Nie czyścić chemicznie
	Nie prasować		

Nie składać, ani przechowywać produktu, gdy jest mokry i nigdy nie przechowywać go w wilgotnych warunkach, ponieważ może to doprowadzić do tworzenia się pleśni.

Poszycie gondoli-siedziska– Prac ręcznie w temperaturze maks 40°. Nie suszyć w suszarce bębnowej. Nie czyścić chemicznie. Nie prasować. Nie wybielać.

Pokrycie materaca - Prac ręcznie w temperaturze maks 40°. Nie suszyć w suszarce bębnowej. Nie czyścić chemicznie. Nie prasować. Nie wybielać.

Daszek, Kosz, Folia przeciwdeszczowa - Nie prać. Produkt można przemywać delikatnie wilgotną ściereczką z łagodnym środkiem myjącym. Nie suszyć w suszarce bębnowej. Nie czyścić chemicznie. Nie prasować. Nie wybielać.

Pokrowiec na nóżki- Prać w temperaturze maks. 30°C, proces łagodny. Nie wybielać. Nie prasować. Nie suszyć w suszarce bębnowej. Nie czyścić chemicznie.

Moskitiera- Prać ręcznie w temperaturze maks 40°. Nie suszyć w suszarce bębnowej. Nie czyścić chemicznie. Nie prasować. Nie wybielać.

XIV Gwarancja

1. Wszystkie Produkty Kinderkraft objęte są 24 - miesięczną gwarancją. Okres ochrony gwarancyjnej rozpoczyna się z dniem wydania produktu Kupującemu.

2. Gwarancja obowiązuje wyłącznie na terytorium krajów członkowskich Unii Europejskiej z wyłączeniem terytoriów zamorskich (zgodnie z aktualnym stanem faktycznym, w tym w szczególności: Azory, Madera, Wyspy Kanaryjskie, Francuskie departamenty zamorskie, Wyspy Alandzkie, Athos, Ceuta, Melilla, Helgoland, Büsingen am Hochrhein, Campione d'Italia i Livigno) oraz na terytorium Zjednoczonego Królestwa Wielkiej Brytanii i Irlandii Północnej z wyłączeniem brytyjskich terytoriów zamorskich (m.in. Bermudy, Kajmany, Falklandy).

3. W krajach niewymienionych powyżej gwarancja producenta nie obowiązuje. Warunki dodatkowej gwarancji może określić Sprzedawca.

4. W niektórych krajach możliwe jest przedłużenie gwarancji do 120 miesięcy (10 lat) w ograniczonym zakresie. Pełna treść warunków oraz formularz rejestracyjny przedłużenia gwarancji dostępne są na stronie WWW.KINDERKRAFT.COM

5. Gwarancja obowiązuje wyłącznie na terytorium wskazanym w ust. 2.

6. Reklamacje należy składać poprzez uzupełnienie formularza udostępnionego na stronie WWW.RMA.KINDERKRAFT.COM

7. Gwarancja nie obejmuje:

A. Uszkodzeń kosmetycznych, w tym między innymi: zadrapań, wgnieceń i pęknięć plastiku, chyba że awaria nastąpiła z powodu wady materiałowej lub produkcyjnej;

B. Uszkodzeń wynikających z niewłaściwego użytkowania lub złej konserwacji - w tym między innymi: uszkodzeń mechanicznych produktów spowodowanych niewłaściwym użytkowaniem lub złą konserwacją;

- Należy zapoznać się z instrukcją użytkowania i konserwacji produktu zawartą w instrukcji obsługi;

- Uszkodzeń spowodowanych niewłaściwym montażem, instalacją lub demontażem produktów i/lub akcesoriów;

- Należy zapoznać się z instrukcją użytkowania i montażu produktu zawartą w instrukcji obsługi;

D. Uszkodzeń spowodowanych korozją, pleśnią lub rdzą, wynikających z niewłaściwej konserwacji, pielęgnacji i przechowywania;

E. Uszkodzeń spowodowanych normalnym zużyciem lub w inny sposób wynikających z normalnego upływu czasu;

• Obejmuje to: rozdarcia lub przebicia dętek; uszkodzenia opon; uszkodzenia bieżnika opon; wyblaknięcie tkanin powstałych w wyniku mechanicznego użytkowania (np. na przegubach i pokryciu ruchomych części);

F. Uszkodzeń lub erozji spowodowanych działaniem słońca, potu, detergentów, warunków przechowywania lub częstego prania itp.;

G. Uszkodzeń spowodowanych przez wypadek, nadużycie, niewłaściwe użytkowanie, pożar, kontakt z cieczą, trzęsienie ziemi lub inne przyczyny zewnętrzne;

H. Produktów, które zostały zmodyfikowane w celu zmiany funkcjonalności bez pisemnej zgody firmy 4Kraft;

I. Produktów, z których usunięto lub w jakikolwiek sposób zniekształcono numer seryjny lub numer partii;

J. Uszkodzeń spowodowanych użyciem komponentów lub produktów stron trzecich - w tym między innymi: uchwytów na kubki, parasoli, elementów odblaskowych, dzwonek;

K. Uszkodzeń spowodowanych transportem lub przez obsługę samolotu.

8. Okres gwarancji na akcesoria dołączone do urządzenia wynosi 6 miesięcy od daty sprzedaży, z wyłączeniem uszkodzeń opisanych powyżej.

9. Niniejsze warunki gwarancji mają charakter uzupełniający w stosunku do ustawowych uprawnień Klienta przysługujących Klientowi wobec 4KRAFT sp. z o.o.. Gwarancja nie wyłącza, nie ogranicza ani nie zawiesza uprawnień Klienta wynikających z przepisów o rękojmi za wady rzeczy sprzedanej.

10. Pełna treść Warunków Gwarancji jest dostępna na stronie internetowej WWW.KINDERKRAFT.COM

Wszelkie prawa do niniejszego opracowania należą w całości do 4Kraft Sp. z o.o. Jakikolwiek ich nieuprawnione użycie niezgodnie z ich przeznaczeniem, w tym szczególności: używanie, kopiowanie, powielanie, udostępnianie – w całości lub części bez zgody 4Kraft Sp. z o.o. może skutkować konsekwencjami natury prawnej.

PT

Estimado Cliente,

Obrigado por ter adquirido o produto da marca Kinderkraft. Os nossos produtos foram concebidos pensando na segurança e no conforto do seu filho. Este carrinho é a solução ideal para quem aprecia qualidade, modernidade e funcionalidade. Leia o manual de instruções e siga as suas recomendações.

Importante – Leia cuidadosamente e guarde para referência futura

AVISOS!

- **Nunca deixe a criança abandonada.**
- **Verifique se todos os pontos de encaixe estão bem fixos antes de usar o produto.**
- **Para evitar ferimento assegure-se que o seu filho está afastado, do produto, enquanto o abre e fecha.**
- **Não deixe que o seu filho brinque com este produto.**
- **Verifique se alcofa, o assento reversível ou o assento auto estão correctamente encaixados antes de usar o produto.**
- **Não é conveniente utilizar este produto aquando da realização de patinagem ou corrida.**

- O produto é destinado a crianças de idade/peso: de 0 a 22 kg ou até 4 anos, o que ocorrer primeiro.
- O produto é projetado para transportar apenas uma criança.
- A carga máxima permitida no cesto é de 5 kg.
- Qualquer carga adicional que esteja pendurada no carrinho, sob o encosto ou nas laterais, influencia sua estabilidade.
- O peso máximo da bolsa pendurada na alça ajustável é de 1,5 kg.
- A carga máxima no suporte de bebida é de 0,5 kg.
- Ao entrar em um meio-fio ou em outro nível, levante a suspensão dianteira.
- Os freios devem ser bloqueados ao se colocar e remover a criança.
- Use apenas peças e acessórios fornecidos ou recomendados pelo fabricante. Não use outras peças ou acessórios.
- Não coloque o produto próximo a e chamas abertas ou outras fontes de calor.
- Não use com uma plataforma adicional.

Referente a gôndola:

AVISOS!

- **Utilize sempre o cinto de segurança a partir do momento em que o seu filho se sonsiga sentar sem ajuda.**
- **A gôndola é projetada para crianças desde o nascimento até 15 kg.**
- A cabeça do bebê na alcofa nunca deve ficar abaixo do resto do corpo.

- A gôndola não funciona como um portador de bebê. O cabo da gôndola é usado apenas para se montar e desmontar a gôndola na estrutura do carrinho.
- Não insira um colchão adicional que não seja fornecido com o produto.

Referente ao carrinho de criança:

AVISOS!

- **Este assento não é adequado para um bebê com idade inferior a 6 meses.**
- **Utilize o cinto de segurança sempre que o seu filho estiver no assento .**

O produto é destinado a crianças de idade/peso: de 6 a 22 kg ou até 4 anos, o que ocorrer primeiro.

Referente à cadeirinha Kinderkraft:

- O carrinho Kinderkraft B-TOUR pode ser vendido em um conjunto com uma cadeirinha infantil compatível da Kinderkraft.
- O produto é destinado a crianças desde seu nascimento até os 13 kg.
- Se a cadeirinha for usada em conjunto com o carrinho, ela não substitui o berço ou cama. Se seu filho precisar dormir, ele deve ser levado à gôndola, berço ou cama.
- Utilize apenas as peças e acessórios fornecidos ou recomendados pelo fabricante.

I Elementos do carrinho

- | | |
|---|--|
| 1. Estrutura com cesta (2) | 10. Cobertura para os pés |
| 3. Alça dos pais | 11. Adaptadores de assento de carro x2 |
| 4. Rodas dianteiras x2 | 12. Uma bolsa com trocador (13) e brinquedos x2 (14) |
| 5. Rodas traseiras x2 | 15. Colchão |
| 6. Barra de segurança | 16. Porta-copos |
| 7. Assento 2 em 1/alcofa | 17. Capa de chuva |
| 8. Parte da estrutura do assento/alcofa | 18. Rede mosquiteira |
| 9. Teto | |

II MONTAGEM DA ESTRUTURA Para pré-desdobrar a estrutura (1) com a cesta (2), destrave a trava (FIG. A) e, em seguida, puxe simultaneamente as duas extremidades livres da estrutura até ouvir um clique de bloqueio (FIG. B). Deslize os eixos da roda traseira (5) nos orifícios fornecidos até ouvir um som de bloqueio (FIG. C). Deslize as rodas dianteiras (4) nos orifícios até ouvir um ruído de bloqueio (FIG. D). Deslize as extremidades da alça principal (FIG. 3) nas extremidades livres da estrutura (FIG. E). Certifique-se de que as travas estejam presas.

AVISOS! Carrinho equipado com pneus a ar. Não exceda a pressão máxima admitida nos pneus. O valor é informado no pneu.

AVISOS! Antes de usar o carrinho, verifique se todas as rodas estão montadas corretamente.

III MONTAGEM DA ALCOFA Inicie a montagem da alcofa inserindo a parte solta da estrutura (8) nos orifícios do quadro (7) (Figura F). Certifique-se de que as travas estejam presas. Em seguida, passe as alças da parte solta do quadro pelos orifícios da alcofa/assento e feche o zíper em volta do perímetro da parte fixada (Fig. G). Posicione a barra por baixo da alcofa com as alças e fixe com os fechos (Fig. H). A alcofa agora pode ser presa na estrutura do carrinho (ouvirá um som de travamento em ambos os lados do carrinho) (FIG. I). Na versão alcofa, as alças nas laterais do assento (2 à esquerda e 2 à direita) e sob o apoio para os pés devem permanecer soltas. **ATENÇÃO!** As alças de ombro, as alças abdominais e a alça de virilha devem ser removidas pelos orifícios no assento. A desmontagem das correias é descrita no capítulo XI. Coloque o colchão (15) na alcofa. O colchão (15) incluso no kit deve ser colocado somente na configuração alcofa. **ATENÇÃO!** Quando a criança começar a sentar-se sozinha, prenda um arnês adicional aos pontos de fixação mostrados na imagem (FIG. J).

AVISOS! A GÔNDOLA SÓ PODE SER MONTADA VIRADA PARA TRÁS (criança de frente para o condutor do carrinho).

IV MONTAGEM/DESMONTAGEM DA BARRA DE SEGURANÇA, TETO, COBERTURA PARA OS PÉS E PORTA-COPOS A barra de segurança (6) pode ser usada tanto na versão alcofa quanto na versão de carrinho. Deslize as pontas da barra de segurança nos orifícios apropriados até ouvir um ruído de bloqueio em ambos os lados (FIG. K). A barra de proteção pode ser parcialmente ou totalmente destacada da estrutura pressionando um botão nas laterais.

ATENÇÃO! MONTE A CAPOTA ANTES DE USAR O CARRINHO DE BEBÊ

Inicie a montagem da capota (9) deslizando os fechos de plástico nas calhas da alcofa/estrutura do assento (Fig. L). A fixação correta é indicada por um clique suave. Por fim, prenda a capota com velcro e fechos, fixando-os na alcofa/assento. Para desmontar o teto, pressione os botões (Fig. M) e retire os fechos das guias.

Inicie a montagem da cobertura para os pés (10) deslizando a tampa e em seguida fixando ambos os lados da cobertura com a tampa com o uso de fechos, conforme mostrado na figura N-I. Passe o botão pela alça da tampa e, em seguida, enrole a tampa em ambos os lados da barra de segurança e prenda com os botões. LINCE. N-II e N-III). O porta-copos (16) é montado no lado direito do carrinho no eixo (FIG. O).

V TRANSFORMAR ALCOFA EM ASSENTO Para transformar a alcofa em assento, conecte primeiro as pontas das alças removidas atrás do encosto, sob o assento e sob o apoio para os pés (Fig. P). Após os cintos estarem corretamente colocados, o assento deve ter a aparência mostrada na figura Q (como ajustar o ângulo do assento é descrito no capítulo X). As alças de ombro/cintura e a alça de entrepernas devem ser colocadas (a montagem/desmontagem das alças é descrita no capítulo XI).

VI MONTAGEM DA BOLSA, REDE DE MOSQUITO, CAPA DE CHUVA

O conjunto de carrinho inclui: uma bolsa (12) com um trocador (13), brinquedos colgantes de tecido (14), uma capa de chuva (17) e uma rede mosquiteira (18). Pendure a bolsa na alça dos pais com a ajuda de cabides, puxando a alça pelas alças de metal e prendendo-a com velcro. (FIG. R).

Coloque a rede mosquiteira e fixe-a inserindo os botões nas alças (fig. S). Coloque a capa de chuva sobre assento e fixe-a com velcro na parte traseira e lateral do encosto (FIG. T).

VII MONTAGEM/DESMONTAGEM DO ASSENTO DO CARRO Os adaptadores incluídos (11) são compatíveis com assentos de carro: Kinderkraft®, Kiddy®, Maxi Cosi®, Cybex®, BeSafe®, Nuna® e se encaixam, entre outros para modelos: Kinderkraft MINK, Kiddy Evoluna I-Size 2, Evolution Pro 2, Cybex Aton, Aton 2, Aton Q, Maxi Cosi Mico, Mico AP, Mico NXT, Mico Max 30, Citi, Cabrio, CabrioFix, BeSafe iZi Go, iZi Go Modular, Nuna Pipa.

Faça deslizar os adaptadores para os orifícios da estrutura até ouvir um som de bloqueio (FIG. U). Os adaptadores devem ser ligeiramente inclinados em direção ao pai. Deslize o assento nos adaptadores e certifique-se de que esteja devidamente preso. O carrinho com o assento é mostrado na figura V Para remover os adaptadores da estrutura do carrinho, pressione os botões de bloqueio em cada um dos adaptadores (Fig. W)

AVISOS! A cadeirinha no quadro deve estar sempre virada para trás (criança de frente para o condutor do carrinho)

VIII COMO USAR O FREIO O carrinho está equipado com um freio de estacionamento no eixo traseiro. Pressione o pedal do freio para baixo para que o freio seja ativado. Para desbloquear, levante o pedal (FIG. X).

IX DEMONTAGEM DO CARRINHO Para retirar a alcofa/assento do quadro, pressione os botões dos dois lados, colocando os dedos na parte inferior dos botões conforme a figura (Fig. Y) e levante a alcofa/assento. Depois de remover a alcofa/assento de carro, gire o porta-copo para o lado (FIG. Z), empurre o botão e simultaneamente puxe as alavancas em ambos os lados do quadro e finalmente empurre a alça dos pais para baixo (FIG. Z). A estrutura montada corretamente deve ser travada com a trava lateral (FIG.AA). Se necessário, as rodas dianteiras (Fig. BB) e traseiras (Fig. CC) podem ser destacadas do estrutura pressionando os botões. É possível minimizar as dimensões do carrinho após dobrá-lo. Para isso, pressione os botões dos dois lados da estrutura, conforme mostrado na figura (Fig.DD)

A alcofa/capa do assento é removível para Lavar. Na primeira etapa, remova o capô (ver ponto IV). Em seguida, desaperte dois zíperes e remova as alças laterais da capa na área das pernas da criança e desaperte os botões de pressão sob a alcofa/assento. Na próxima etapa, remova as alças de ombro/colo e a alça de virilha e remova a inserção de reforço do assento.

X AJUSTE DO CARRINHO As rodas dianteiras do carrinho podem ser travadas para a frente. Habilite este modo abaixando os controles deslizantes de bloqueio (FIG. EE). Puxe os controles deslizantes para cima para destravar as rodas dianteiras. O teto pode ser ampliado abrindo o zíper no lado externo da concha (FIG. FF). Para ajustar a alça dos pais, pressione os botões de bloqueio em ambos os lados do carrinho e ajuste a alça para uma altura confortável (FIG. GG).

O ângulo do assento pode ser ajustado com a alavanca na parte superior do encosto (FIG. HH). O assento tem 3 posições: deitado, reclinado e sentado.

O apoio para os pés pode ser ajustado em uma das duas posições pressionando os botões em ambos os lados do apoio para os pés simultaneamente (FIG. II). O assento pode ser ajustado para que a criança fique de frente para os pais ou para a direção da viagem. Para fazer isso, pressione os botões em ambos os lados do assento, vire-os e empurre-os para trás até ouvir um clique.

XI CINTOS DE SEGURANÇA Para proteger o seu filho, conecte os ganchos da alça de colo e ombro e deslize-os para a fivela central até que façam um clique (FIG. JJ). Os cintos de segurança devem ser ajustados a cada vez para que a criança esteja devidamente protegida.

Deve começar a desapertar os cintos de segurança pressionando o botão para abrir a fivela.

Para as crianças menores que ainda não conseguem se sentar sozinhas, os cintos de alcafoa devem ser desmontados. O assento/alcafoa possui pontos de fixação para arnês adicional.

Os cintos de segurança podem ser montados/desmontados. Para a montagem/desmontagem, coloque as alças de ombro, alças abdominais e alça de virilha nos orifícios do assento. As alças podem ser montadas em duas alturas.

XII CUIDADO E MANUTENÇÃO A obrigação do comprador é garantir a instalação adequada de todos os elementos funcionais, bem como a manutenção e os cuidados adequados para manter o carrinho em boas condições técnicas.







O carrinho deve ser inspecionado periodicamente em busca de possíveis problemas. A seguir são apresentados os passos importantes a serem tomados para garantir a segurança da criança e prevenir o encurtamento da vida útil do produto:

- Verifique a resistência e a segurança de todos os rebites e conexões.
- Verifique todos os dispositivos de fixação, rodas e pneus e substitua-os ou repare-os, se necessário.
- Verifique se todos os dispositivos de segurança estão funcionando corretamente, com atenção especial para os prendedores principais e adicionais que devem se mover livremente em todos os momentos.

Favor parar de usar o carrinho em caso de dúvida sobre seu uso correto ou em suspeita de qualquer perigo.

Se as rodas estiverem rangendo, lubrifique os eixos com uma fina camada de silicone. Não use produtos à base de óleo ou graxa porque eles atraem sujeiras que impedem o movimento.

XIII LIMPEZA Se os componentes do quadro do carrinho tiverem sido expostos a água salgada, recomendamos enxaguar com água doce (água da torneira) o mais rápido possível.

	Não lavar. O produto pode ser limpo suavemente com um pano úmido e um agente de limpeza suave.		Lavar à mão em no máximo 40°
	Lavar a uma temperatura máxima de 30°C, com um processo suave.		Não secar na secadora
	Não usar alvejante		Não lavar a seco
	Não passar		

Não dobre nem armazene o produto quando o mesmo estiver molhado e nunca o armazene em condições de humidade, pois pode levar à formação de mofo.

Revestimento do assento da alcafoa – Lavar à mão em no máximo 40°. Não lavar a seco. Não limpe quimicamente. Não passar a ferro.. Não utilizar alvejante.

Revestimento de colchão - Lavar à mão em no máximo 40°. Não secar na máquina. Não lavar a seco. Não passar a ferro.. Não utilizar alvejante.

Teto, Cesta, Capa de chuva - Não lavar. O produto pode ser lavado delicadamente com pano úmido e detergente neutro. Não lavar a seco. Não limpar quimicamente. Não passar a ferro.. Não utilizar alvejante.

Cobertura para os pés- Lavar à máquina a no máximo 30° C, processo suave. Não utilizar alvejante. Não passar a ferro.. Não secar na máquina. Não lavar a seco.

Rede mosquiteira - Lavar à mão em no máximo 40°. Não secar na máquina. Não lavar a seco. Não passar a ferro. Não utilizar alvejante

XIV Garantia

1. Todos os produtos Kinderkraft são cobertos por uma garantia de 24 meses. O período de proteção da garantia começa no dia em que o produto é entregue ao Cliente.
2. A garantia é válida apenas no território dos estados membros da União Europeia, excluindo territórios ultramarinos (de acordo com o estado atual dos fatos, incluindo em particular: Açores, Madeira, Ilhas Canárias, departamentos ultramarinos franceses, Ilhas Aland, Athos, Ceuta , Melilla, Helgoland, Büsingen am Hochrhein, Campione d'Italia e Livigno) e o território do Reino Unido da Grã-Bretanha e Irlanda do Norte, excluindo os territórios ultramarinos britânicos (incluindo Bermuda, Ilhas Cayman, Ilhas Malvinas).

3. A garantia do fabricante não se aplica a países não mencionados acima. Os termos da garantia adicional podem ser especificados pelo Vendedor.
4. Em alguns países, é possível estender a garantia até 120 meses (10 anos) por um período limitado. O texto completo dos termos e condições e o formulário de registro de extensão de garantia estão disponíveis no site WWW.KINDERKRAFT.COM
5. A garantia é válida apenas no território indicado no parágrafo 2.
6. As reclamações devem ser apresentadas através do preenchimento do formulário disponível no site WWW.RMA.KINDERKRAFT.COM
7. A garantia não cobre:
 - A. Os danos cosméticos, incluindo, mas não se limitando a: arranhões, amassados e rachaduras no plástico, a menos que a falha seja devido a um material ou defeito de fabricação;
 - B. Os danos resultantes de uso impróprio ou manutenção deficiente - incluindo, mas não se limitando a: danos mecânicos a produtos causados por uso impróprio ou manutenção deficiente;
 - Leia o manual de uso e manutenção do produto incluído no manual de operação;
 - C. Os danos causados por montagem, instalação ou desmontagem inadequada de produtos e/ou acessórios;
 - Leia as instruções de uso e montagem do produto incluídas no manual de instruções;
 - D. Os danos causados por corrosão, mofo ou ferrugem resultantes de manutenção, cuidado e armazenamento inadequados;
 - E. Os danos causados por desgaste normal ou de outra forma devido à passagem normal do tempo;
 - Inclui: rasgos ou furos em tubos; danos ao pneu; danos ao piso do pneu; desbotamento do tecido resultante do uso mecânico (por exemplo, nas juntas e cobrindo as partes móveis);
 - F. Os danos ou erosão pelo sol, suor, detergentes, condições de armazenamento ou lavagens frequentes, etc.;
 - G. Os danos causados por acidente, abuso, uso indevido, incêndio, contato com líquido, terremoto ou outras causas externas;
 - H. Os produtos que foram modificados para alterar a funcionalidade sem o consentimento por escrito da 4Kraft;
 - I. Os produtos cujo número de série ou número de lote foi removido ou de alguma forma distorcido;
 - J. Os danos causados pelo uso de componentes ou produtos de terceiros - incluindo, mas não se limitando a: porta-copos, guarda-chuvas, refletores, sinos;
 - K. Os danos causados por transporte ou manutenção de aeronaves.
8. O período de garantia dos acessórios acoplados ao aparelho é de 6 meses a partir da data de venda, excluindo os danos descritos acima.
9. Estas condições de garantia são complementares aos direitos estatutários do Cliente contra 4KRAFT sp. Z o.o. . A garantia não exclui, limita ou suspende os direitos do Cliente decorrentes do disposto na garantia por defeitos no item vendido.
10. O texto completo das Condições de Garantia está disponível no site WWW.KINDERKRAFT.COM **Todos os direitos deste estudo pertencem inteiramente à 4Kraft Sp. z o.o. Qualquer uso não autorizado, contrário ao uso pretendido, em particular: uso, cópia, reprodução, compartilhamento - integral ou parcial, sem o consentimento da 4Kraft Sp. z o.o. pode resultar em consequências legais**

RO

Stimați clienți,

Va mulțumim pentru achiziționarea produsului nostru Kinderkraft. Produsele noastre au fost concepute pentru siguranța și confortul copilului dumneavoastră. Căruciorul este o soluție ideală pentru cei care prețuiesc calitatea, modernitatea și funcționalitatea. Vă rugăm sa citiți manualul și urmați recomandările acestuia.

Important – CITIȚI CU ATENȚIE ȘI PĂSTRAȚI ACEST DOCUMENT PENTRU CONSULTARE ULTERIOARĂ AVERTISMENTE!

- **Nu lăsați niciodată copilul nesupravegheat.**
- **Asigurați-vă că toate dispozitivele de blocare sunt închise înainte de a utiliza produsul.**

- **Pentru a evita rănirea copilului, asigurați-vă că acesta este la distanță atunci când pliați și depliați acest produs.**
- **Nu lăsați copilul să se joace cu acest produs.**
- **Înainte de utilizare verificați dacă dispozitivele de fixare de la landou, scaunul căruciorului sau scaunul auto sunt cuplate în mod corespunzător.**
- **Acest produs nu este recomandat a fi utilizat în timp ce alergați sau vă plimbați pe role.**
- Produsul este destinat copiilor cu vârsta/greutatea: de la 0 luni până la 22 kg sau până la 4 ani, oricare dintre acestea survine mai întâi.
- Produsul este conceput pentru a transporta un singur copil în același timp.
- Încărcarea maximă a coșului este de 5 kg.
- Orice sarcină suplimentară, suspendată pe mânerul căruciorului, sub spătar sau pe părțile laterale poate cauza deteriorarea stabilității căruciorului.
- Greutatea maximă admisă a genții părintelui suspendate pe mânerul căruciorului este de 1,5 kg.
- Sarcina maximă de pe suportul pentru bătătură este 0,5 kg.
- Când treceți printr-o bordură sau urcați o altă treaptă, ridicați suspensia din față.
- În timpul scoaterii sau punerii copilului în cărucior, frânele trebuie blocate.
- Utilizați numai piese și accesorii care au fost furnizate sau recomandate de către producător. Nu utilizați alte componente sau accesorii.
- Nu lăsați produsul în apropierea flăcărilor deschise sau a altor surse de căldură.
- Nu utilizați cu o platformă suplimentară.

Referitor la landou:

AVERTISMENTE!

- **Utilizați centurile de siguranță de îndată ce copilul dvs. poate sta în șezut fără ajutor.**
- **Landoul este destinat copiilor de la naștere până la greutatea de 15 kg.**
- Capul copilului din gondolă nu trebuie să fie niciodată sub nivelul la care se află restul corpului.
- Landoul nu funcționează ca un marsupiu pentru copii. Mânerul de la landou este utilizat numai pentru montarea și demontarea landoului în cadrul căruciorului.
- Nu utilizați o altă saltea decât cea furnizată împreună cu produsul.

Referitor la cărucior:

AVERTISMENTE!

- **Acest scaun de cărucior nu este adecvat pentru copii mai mici de 6 luni.**
- **Utilizați întotdeauna sistemul de prindere.**
- Produsul este destinat copiilor cu vârsta/greutatea: de la 6 luni până la 22 kg sau până la 4 ani, oricare dintre acestea survine mai întâi.

Referitor la scaunul auto marca Kinderkraft:

- Căruciorul Kinderkraft B-TOUR poate fi oferit într-un set cu scaunul auto Kinderkraft.

- Produsul este destinat copiilor de la naștere până la greutatea de 13 kg.
- Dacă scaunul este utilizat împreună cu un cărucior, acesta nu înlocuiește leagănul sau pătuțul. Dacă copilul dvs. are nevoie de somn, acesta ar trebui mutat într-un landou, leagăn sau pătuț.
- Utilizați numai piese și accesorii care au fost furnizate sau recomandate de către producător.

I Elementele căruciorului

- | | |
|---|---|
| 1. Cadru cu coș (2) | 10. Husă pentru picioare |
| 3. Mâner pentru părinte | 11. Adaptare pentru scaunul auto x2 |
| 4. Roți față x2 | 12. Geantă cu saltea pentru schimbare (13) și cu pandantive x2 (14) |
| 5. Roția spate x2 | 15. Saltea |
| 6. Bară de siguranță | 16. Suport pentru pahar |
| 7. Scaun/gondolă 2în1 | 17. Parasolar |
| 8. Partea a cadrului scaunului/gondolei | 18. Plasă împotriva insectelor |
| 9. Copertină | |

II MONTAREA CADRULUI CĂRUCIORULUI Pentru a întinde în prealabil cadrul (1) cu coșul (2), deblocați dispozitivul de blocare (FIG. A), apoi trageți simultan ambele capete libere ale cadrului până când auziți clicul caracteristic de blocare (FIG. B). Glisați axele roții din spate (5) în orificiile prevăzute până când auziți sunetul de blocare (FIG. C). Glisați roțile din față (4) în orificiile acestora până când auziți sunetul de blocare (FIG. D). Glisați capetele mânerului pentru părinte (FIG.3) în capetele libere ale cadrului (FIG. E). Asigurați-vă că zăvoarele sunt bine fixate.

AVERTISMENTE! Cărucior echipat cu roți pompate. Nu depășiți presiunea maximă admisă a anvelopei, valoarea fiind indicată pe anvelopa roții.

AVERTISMENTE! Înainte de a utiliza căruciorul, asigurați-vă că toate roțile sunt montate în mod corect.

III MONTAREA GONDOLEI Montarea gondolei trebuie începută prin introducerea părții libere a cadrului (8) în orificiile din gondolă (7) (FIG. F). Asigurați-vă că zăvoarele sunt bine fixate. Apoi puneți centurile de pe partea liberă a cadrului prin orificiile din carcasa gondolei / scaunului și închideți fermoarul în jurul perimetrului piesei atașate (Fig. G). Poziționați bara sub gondolă cu ajutorul centurilor și fixați-le cu cleme (Fig H). În acest moment gondola poate fi fixată pe cadrul căruciorului (veți auzi un sunet de blocare pe ambele părți ale căruciorului) (FIG. I). Atunci când căruciorul este folosit în versiunea de gondolă, centurile de pe părțile laterale ale scaunului (2 pe stânga și 2 pe dreapta) și de sub suportul pentru picioare trebuie să rămână neînchise. **NOTĂ!** Centurile de umăr, de șold și centura dintre picioare trebuie scoase prin orificiile de pe scaun. Demontarea centurilor este descrisă în capitolul XI. Salteaua (15) trebuie așezată în coș. Salteaua (14) inclusă în kit trebuie așezată numai în configurația de gondolă. **NOTĂ!** Când copilul începe să se așeze singur, atașați hamul suplimentar la punctele de atașare prezentate în imagine (FIG. J).

AVERTISMENTE! LANDOUL POATE FI MONTAT ÎN DIRECȚIA OPUSĂ DIRECȚIEI DE MERS (fața copilului îndreptată spre părinte).

IV MONTAREA/DEMONTAREA ARCADEI DE SIGURANȚĂ, A COPERTINEI, HUSEI PENTRU PICIOARE ȘI A SUPTULUI PENTRU PAHAR Bara de siguranță (6) poate fi utilizată atât în versiunea cu gondolă, cât și în versiunea căruciorului. Glisați capetele barei de siguranță în orificiile corespunzătoare până când auziți sunetul de blocare pe ambele părți (FIG. K). Bara de siguranță poate fi detașată parțial sau complet de cadru prin apăsarea buton pe partea laterală /pe părțile laterale.

ATENȚIE! MONTAȚI CAPOTINA ÎNAINTE DE A UTILIZA CĂRUCIORUL

Montarea copertinei (9) trebuie începută de la glisarea elementelor de fixare din plastic pe ghidajele de pe cadrul gondolei/scaunului (Fig. L). Activarea corectă a sistemului de siguranță este indicată printr-un clic ușor. La sfârșit, fixați copertina cu benzii cu arci și clipsuri, prin atașarea acestora pe gondolă/scaun. Pentru demontarea copertinei trebuie, apăsată butoanele (Fig. M) și scoase elementele de fixare din ghidaje.

Montarea husei pentru picioare (10) începeți prin glisarea husei și apoi fixarea ambelor părți ale husei cu restul materialului cu ajutorul clipsurilor, așa cum este prezentat în figura N-I. Treceți nasturele prin bucla de pe materialul căruciorului, apoi

înfășurați husa pe ambele părți ale barei de siguranță și fixați-l cu ajutorul nasturilor. FIG. N-II și N-III). Suportul pentru pahar (16) trebuie montat pe partea dreaptă a căruciorului pe ax (FIG. O).

V SCHIMBAREA GONDOLII ÎN SCAUN Pentru a transforma gondola în scaun, conectați mai întâi capetele centurilor demontate în spatele spătarului, sub scaun și sub suportul pentru picioare (Fig. P). După ce centurile sunt fixate corect, scaunul trebuie să arate așa cum este prezentat în figura Q (modul de reglare a unghiului scaunului este descris în capitolul X). Centurile de umăr/de șold și centura dintre picioare trebuie montate (montarea/ demontarea centurilor este descrisă în capitolul XI).

VI MONTAREA GENȚII, A PLASEI ÎMPOTRIVA INSECTELOR, PARASOLARULUI

Kitul căruciorului include: geantă (12) cu saltea pentru schimbare (13), cârlige din material (14), protecție împotriva ploii (17) plasă împotriva insectelor (18). Agățați geanta de mânerul părintelui cu ajutorul cârligelor, trecând cureaua prin buclele metalice și fixând-o cu ajutorul benzilor cu arici. (FIG. R).

Plasa împotriva fânțarilor fixați-o trecând nasturii prin bucle (Fig. S). Așezați protecția împotriva ploii peste cărucior și fixați-o cu benzile cu arici în partea din spate și cea laterală a spătarului (FIG. T).

VII MONTAREA/DEMONTAREA SCAUNULUI AUTO Adaptoarele atașate (11) sunt compatibile cu următoarele scaune auto: Kinderkraft®, Kiddy®, Maxi Cosi®, Cybex®, BeSafe®, Nuna® și se potrivesc printre altele pentru modele: Kinderkraft MINK, Kiddy Evoluna I-Size 2, Evolution Pro 2, Cybex Aton, Aton 2, Aton Q, Maxi Cosi Mico, Mico AP, Mico NXT, Mico Max 30, Citi, Cabrio, CabrioFix, BeSafe iZi Go, iZi Go Modular, Nuna Pipa.

Glișați adaptoarele în orificiile din cadru până când auziți sunetul de blocare (FIG. U). Adaptoarele ar trebui să fie ușor înclinate spre părinte. Glișați scaunul pe adaptoare și asigurați-vă că este fixat corespunzător. Căruciorul cu scaunul auto este prezentat în figura V. Pentru a demonta adaptoarele de pe cadrul căruciorului, trebuie să apăsați butoanele de blocare de pe fiecare dintre adaptoare (Fig. W)

AVERTISMENTE! Scaunul trebuie să fie întotdeauna poziționat în cadru în direcția opusă direcției de mers (fața copilului îndreptată spre părinte).

VIII UTILIZAREA FRĂNEI Căruciorul este echipat cu o frână de picior de parcare, care se află pe axul din spate. Apăsați pedala de frână în jos, astfel încât frâna să fie activată. Pentru a debloca, ridicați pedala în sus (FIG. X).

IX DEMONTAREA CĂRUCIORULUI Pentru a demonta gondola/scaunul din cadru, trebuie să apăsați butoanele de pe ambele părți, așezând degetele pe partea de jos a butoanelor așa cum este prezentat în figura (Fig. Y) și ridicați gondola/scaunul în sus. După demontarea gondolei/scaunului sau a scaunului auto, roțiți suportul paharului dinspre dvs. în lateral (FIG. Z), apăsați butonul și trageți simultan pârghiile de pe ambele părți ale cadrului și, în cele din urmă, împingeți mânerul pentru părinte în jos (FIG. Z). Cadru asamblat corect trebuie fixat cu ajutorul blocadei de pe partea laterală (FIG. AA). Dacă este necesar, roțile din față (Fig. BB) și din spate (Fig. CC) pot fi detașate de cadru prin apăsarea butoanelor. Există posibilitatea de reducere la minimum a dimensiunilor căruciorului după rabatare. Pentru a face acest lucru, apăsați butoanele de pe ambele părți ale cadrului, așa cum este prezentat în figura (Fig. DD)

Husa gondolei/scaunului este detașabilă pentru spălare. În primul pas, trebuie să dați la o parte copertina (vezia punctul IV). Apoi, desfaceți două fermoare și scoateți curelele laterale de pe copertină care se află în zona picioarelor copilului și desfaceți clipsurile care se află sub gondolă/scaun. În pasul următor, trebuie scoase centurile de umăr/de șold și centura dintre picioare și scoateți inserția de rigidizare de pe scaun.

X REGLAREA CĂRUCIORULUI Roțile din față ale căruciorului pot fi blocate pentru mers înainte. Activarea acestui mod se face prin coborârea glisoarelor de blocare (FIG. EE). Pentru a debloca roțile din față împingeți glisoarele în sus.

Copertina poate fi mărită prin deschiderea fermoarului de pe partea exterioară a materialului căruciorului (FIG. FF).

Pentru a regla mânerul pentru părinte, apăsați butoanele de blocare de pe ambele părți ale căruciorului și reglați mânerul la înălțimea confortabilă (FIG. GG).

Unghiul de înclinare a scaunului poate fi reglat cu maneta de pe partea superioară a spătarului (FIG. HH). Scaunul are 3 poziții: culcat, înclinat și așezat.

Suportul pentru picioare poate fi reglat într-una din cele două poziții apăsând simultan butoanele de pe ambele părți ale suportului pentru picioare (FIG. II).

Scaunul poate fi reglat astfel încât copilul să poată sta cu fața spre părinte sau direcția de deplasare. Pentru a face acest lucru, apăsați butoanele de pe ambele părți ale scaunului, schimbați poziția acestora și împingeți-le la loc până când auziți clic.

XI CENTURI DE SIGURANȚĂ Pentru a activa sistemul de siguranță, conectați cârligele centurilor de șold și de umăr și glișați-le în catarama centrală până când auziți clic (FIG. JJ). Centurile de siguranță trebuie ajustate de fiecare dată, astfel încât copilul să fie fixat corespunzător.

Desprinderea centurilor trebuie începute prin apăsarea clemei.

Pentru cei mai mici copii care încă nu se pot așeza singuri, centurile din versiunea de gondolă ar trebui demontate. Scaunul/gondola are puncte de fixare pentru un ham suplimentar.

Centurile de siguranță pot fi montate/demontate. Pentru montare/demontare, puneți centurile de umăr, centurile de șold și centura dintre picioare prin orificiile din scaun. Centurile de umăr pot fi montate la una din cele două înălțimi.

XII ÎNȚEȚINERE ȘI CONSERVARE Obligația cumpărătorului este să asigure instalarea corespunzătoare a tuturor elementelor funcționale, precum și întreținerea și reglarea corespunzătoare în scopul menținerii căruciorului în stare tehnică bună.







Căruciorul trebuie să fie verificat periodic în privința posibilelor probleme. Mai jos au fost prezentați pași importanți care trebuie luați pentru a garanta siguranța copilului și pentru a preveni scurtarea duratei de viață a produsului:

- Verificați rezistența și siguranța tuturor niturilor și conexiunilor.
- Verificați toate dispozitivele de fixare, roțile și anvelopele acestora și înlocuiți-le sau reparați-le, dacă este necesar.
- Verificați dacă toate dispozitivele de siguranță funcționează în mod corect, acordând o atenție deosebită elementelor de fixare principale și suplimentare care ar trebui să se deplaseze liber în orice moment.

Vă rugăm să încetați utilizarea căruciorului în caz de îndoială cu privire la utilizarea corectă sau la crearea unui pericol. În cazul în care roțile scârțâie, lubrifiați axele cu un strat subțire de silicon. Nu utilizați produse pe bază de ulei sau lubrifiant, deoarece acestea atrag murdăria care împiedică mișcările.

XIII CURĂȚARE

Dacă componentele șasiului au fost expuse la apă sărată, vă recomandăm să le clătiți cu apă dulce (apă de la robinet) cât mai curând posibil.

	Nu spălați. Produsul poate fi spălat ușor cu o cârpă umedă și un agent de curățare delicat.		Spălați manual la temperatura max. de 40°
	Spălați la o temperatură maximă de 30°C, proces delicat.		Nu uscați prin centrifugare
	Nu înălbiți.		Nu curățați chimic
	Nu calcați		

Nu pliați și nu depozitați produsul când acesta este umed și niciodată nu îl păstrați în condiții umede, deoarece acest lucru poate duce la formarea mușgaiului.

Materialul gondolei și a scaunului - Spălați manual la o temperatură max. de 40°. Nu uscați mecanic. Nu curățați chimic. Nu calcați. Nu înălbiți.

Materialul saltelei - Spălați manual la o temperatură de 40°. Nu uscați mecanic. Nu curățați chimic. Nu calcați. Nu înălbiți.
Copertină, coș, folie împotriva ploii - Nu spălați mecanic. Produsul poate fi spălat ușor cu o cârpă umedă și detergent delicat. Nu uscați mecanic. Nu curățați chimic. Nu calcați. Nu înălbiți.

Husă pentru picioare - Spălați la o temp de max. 30°C, proces de spălare delicat. Nu înălbiți. Nu calcați. Nu uscați mecanic. Nu curățați chimic.

Plasă împotriva insectelor - Spălați manual la o temperatură max. de 40°. Nu uscați mecanic. Nu curățați chimic. Nu calcați. Nu înălbiți.

XIV Garanția

1. Uz visiem *Kinderkraft* izstrādājumiem attiecas 24 mēnešu garantija. Garantijas aizsardzības periods sākas dienā, kad izstrādājums tiek izsniegts Pircējam.
2. Garantija darbojas tikai Eiropas Savienības dalībvalstu teritorijā, izņemot aizjūras teritorijas (atbilstoši pašreizējam faktiskajam stāvoklim, tostarp jo īpaši: Azoru salas, Madeiru, Kanāriju salas, Francijas aizjūras departamentus, Ālandu salas, Atonu, Seūtu, Melilju, Helgolandi, Bisingeni, Kampioni d'Italiju un Livinjo), kā arī Lielbritānijas un Ziemeļīrijas Apvienotās Karalistes teritorijā, izņemot britu aizjūras teritorijas (piemēram, Bermudu salas, Kaimanu salas, Folklanda salas).
3. Ražotāja garantija nedarbojas valstīs, kas nav iepriekš minētas. Pārdevējs var noteikt papildgarantijas noteikumus.
4. Īn unele tīri este posibilă extinderea garanției până la 120 de luni (10 ani) pentru o perioadă limitată. Noteikumu pilns saturs un garantijas pagarināšanas reģistrācijas veidlapa ir pieejami tīmekļa vietnē WWW.KINDERKRAFT.COM.
5. Garantija darbojas tikai teritorijā, kas norādīta 2. punktā.
6. Reklamācijas sūdzības ir jāiesniedz, aizpildot veidlapu, kas pieejama tīmekļa vietnē WWW.RMA.KINDERKRAFT.COM.
7. Garantija neattiecas uz:
 - A. kosmētiskiem bojājumiem, tostarp plastmasas skrāpējumiem, iespaidumiem un plīsumiem, ja vien avārija nav radusies materiāla vai ražošanas defekta rezultātā;

- B. bojājumiem, kas radušies nepareizas lietošanas vai kopšanas rezultātā, tostarp izstrādājumu mehāniskiem bojājumiem, kas radušies nepareizas lietošanas vai kopšanas rezultātā.
- Iepazīstieties ar izstrādājuma lietošanas un kopšanas instrukciju, kas ietverta lietotāja rokasgrāmatā;
- C. bojājumiem, kas radušies nepareizas izstrādājumu un/vai piederumu salikšanas vai demontāžas rezultātā.
- Iepazīstieties ar izstrādājuma lietošanas un salikšanas instrukciju, kas ietverta lietotāja rokasgrāmatā;
- D. bojājumiem, kas radušies korozijas, pelējuma, rūsas, nepareizas kopšanas un glabāšanas rezultātā;
- E. bojājumiem, kas radušies dabiska nodiluma rezultātā vai citā veidā, kas saistīts ar dabisku laika gaitu.
- Tas attiecas uz: riepu kameru plīsumiem vai caurumiem; riepu bojājumiem, riepu protektoru bojājumiem, audumu izbalējumiem, kas radušies mehāniskas lietošanas rezultātā (piemēram, uz šarnīriem un kustīgu daļu apvalkiem);
- F. bojājumiem vai eroziju, kas radušies saules staru, mazgāšanas līdzekļu iedarbības, glabāšanas apstākļu, biežas mazgāšanas rezultātā u. ml.;
- G. bojājumiem, kas radušies avārijas, ļaunprātīgas izmantošanas, nepareizas lietošanas, ugunsgrēka, saskares ar šķidrumu, zemestrīces vai citu ārējo iemeslu dēļ;
- H. izstrādājumiem, kas ir modificēti, lai mainītu to funkcionalitāti, bez uzņēmuma **4Kraft** rakstiskas piekrišanas;
- I. izstrādājumiem, no kuriem ir noņemts vai jebkādā veidā deformēts sērijas numurs vai partijas numurs;
- J. bojājumiem, kas radušies trešo pušu komponentu vai izstrādājumu — piemēram, krūžu turētāju, lietussargu, atstarojošu elementu, zvanu — lietošanas rezultātā;
- K. bojājumiem, kas radušies sportotēšanas vai lidmašīnas personāla apkalpes darbību rezultātā.
8. Garantijas periods piederumiem, kas ietilpst izstrādājuma komplektā, ir seši mēneši no pārdošanas dienas, izņemot iepriekš aprakstītos bojājumus.
9. Šie garantijas noteikumi papildina likumā paredzētas klienta tiesības attiecībā uz uzņēmumu **4KRAFT sp. z o.o.** Garantija neizslēdz, neierobežo un nepaplašina Klienta tiesības, kas izriet no tiesību aktu noteikumiem par viņa tiesībām pārdotas lietas trūkumu gadījumā.
10. Garantijas noteikumu pilns saturs ir pieejams tīmekļa vietnē WWW.KINDERKRAFT.COM.

Toate drepturile asupra acestui studiu aparțin în totalitate 4Kraft Sp. z o. o. Orice utilizare neautorizată contrar utilizării preconizate, în special: utilizarea, copierea, reproducerea, distribuirea - integral sau parțial, fără acordul 4Kraft Sp. z o. o. poate avea consecințe legale.

RU

Уважаемые покупатели!

Благодарим вас за покупку продукта бренда Kinderkraft. Мы создаем, думая о вашем ребенке - мы всегда заботимся о безопасности и качестве, обеспечивая тем самым комфорт лучшего выбора. Коляска является идеальным решением для тех, кто ценит качество, современность и функциональность. Пожалуйста, прочитайте и следуйте инструкциям, приведенным в данном руководстве.

ВАЖНО - сохранить эти инструкции для использования в будущем.

ВНИМАНИЕ!

- **Никогда не оставляйте ребенка без присмотра.**
- **Перед использованием убедитесь, что все блокирующие устройства включены.**
- **Во избежание травм, убедитесь, что ребенок находится на расстоянии во время складывания или раскладывания данного изделия.**
- **Не позволяйте ребенку играть с настоящим изделием.**
- **Всегда используйте крепежные системы.**

•Перед использованием убедитесь, что устройство крепления люльки, сиденье или автокресло установлены правильно.

•Данное изделие не подходит для бега и езды на роликах.

- Продукт предназначен для детей в возрасте / весе: от 0 месяцев до 22 кг или до 4 лет, в зависимости от того, что раньше.
- Продукт предназначен для перевозки одного ребенка одновременно.
- Максимальная нагрузка корзины 5 кг.
- Каждая дополнительная нагрузка, подвешенная на ручках коляски, под спинкой или на боках коляски, приводит к ухудшению ее устойчивости.
- Максимальный вес сумки, подвешенной на регулируемой ручке, составляет 1,5 кг.
- Максимальная нагрузка на подстаканник составляет 0,5 кг.
- Въезжает на бордюр или иную ступень, следует поднять переднюю подвеску.
- Тормоза должны быть заблокированы при установке и извлечении ребенка.
- Следует использовать исключительно запасные части и принадлежности, поставляемые или рекомендованные производителем. Не использовать другие части и принадлежности.
- Не устанавливать изделия вблизи открытого огня или других источников тепла.
- Не использовать с дополнительной платформой.

Касается люльки:

ВНИМАНИЕ!

•Используйте ремни, когда ребенок начинает самостоятельно садиться.

•Люлька предназначена для детей от рождения до 15 кг.

- Голова ребенка в gondole никогда не должна быть ниже остальной части тела.
- Люлька не выполняет функции переноски для ребенка. Ручка люльки предназначена исключительно для монтажа и демонтажа на каркасе коляски.
- Не вкладывать дополнительный матрас кроме доставленного с продуктом.

Касается прогулочной коляски:

ВНИМАНИЕ!

•Это сиденье не подходит для детей, которым не исполнилось 6 месяцев.

•Следует всегда использовать крепежную систему.

Продукт предназначен для детей в возрасте / весе: от 6 месяцев до 22 кг или до 4 лет, в зависимости от того, что раньше.

Касается автокресла бренда Kinderkraft:

- Коляска Kinderkraft B-TOUR может предлагаться в наборе с совместимым автокреслом бренда Kinderkraft.
- Продукт предназначен для детей с момента рождения до 13 кг.
- Если автокресло используется в сочетании с коляской, то оно не заменяет колыбели или кровати.
- Если ваш ребенок нуждается в сне, он должен быть перенесен в люльку, колыбель или кровать.

| Элементы коляски

- | | |
|----------------------------------|--|
| 1. Рама с корзиной (2) | 10. Чехол для ног |
| 3. Родительская ручка | 11. Адаптеры для автомобильного сиденья x2 |
| 4. Передние колеса x2 | 12. Сумка с пеленальным ковриком (13) и с подвесками x2 (14) |
| 5. Задние колеса x2 | 15. Матрас |
| 6. Защитное оголовье | 16. Подстаканник |
| 7. Сиденье / люлька 2в1 | 17. Дождевик |
| 8. Часть стойки сиденья / люлька | 18. Москитная сетка |
| 9. Козырек | |

II СБОРКА РАМЫ КОЛЯСКИ Чтобы предварительно развернуть раму (1) с корзиной (2) Снимите фиксатор (рис.а), а затем одновременно потяните за оба свободных конца рамы, пока не услышите характерный щелчок блокировки (рис. В). Вставьте оси задних колес (5) в отверстия, предназначенные для этого, пока не услышите звук блокировки (рис. С). Вставьте передние колеса (4) в отверстия, предназначенные для них, пока не услышите звук блокировки (рис. D). Вставьте концы родительской ручки (рис. 3) в свободные концы рамы (рис. Е). Убедитесь, что защелки закреплены.

ВНИМАНИЕ! Коляска имеет надувные колеса. Не превышать максимально допустимое давление накачивания колес, значение, указанное на шины.

ВНИМАНИЕ! Перед использованием коляски убедитесь, что все колеса установлены правильно.

III УСТАНОВКА ЛЮЛЬКИ Установку люльки следует начать с вставки свободной части стойки (8) в отверстия в люльке (7) (Рис. F). Убедитесь, что защелки закреплены. Затем пропустите ремни, расположенные на свободной части стойки, через отверстия в обшивке люльки / сиденья и застегните молнию по периметру прилагаемой детали (рис.G). Отрегулируйте положение стержня под гондолой с помощью ремней и закрепите кнопками (рис. H). Люлька теперь может быть вставлена в раму коляски (вы услышите звук блокировки с обеих сторон коляски) (рис. I). При использовании люльки ремни, расположенные по бокам сиденья (2 слева и 2 справа) и под подножкой, должны оставаться не защелкнутыми. **ВНИМАНИЕ!** Плечевые, тазобедренные и шаговые ремни должны быть сняты через отверстия в сиденье . Демонтаж ремней описан в главе XI. Матрас (15) следует поместить в люльку. Матрас (14), входящий в комплект поставки, должен размещаться только в конфигурации люльки. **ВНИМАНИЕ!** Когда ребенок начнет садиться самостоятельно, закрепите дополнительные ремни в точках крепления, указанных на рис. (PIS.J).

ВНИМАНИЕ! ЛЮЛЬКА МОЖЕТ БЫТЬ УСТАНОВЛЕНА ЗАДОМ К НАПРАВЛЕНИЮ ЕЗДЫ (ребенок передом к лицу, которое толкает коляску).

IV МОНТАЖ / ДЕМОНТАЖ ОГОЛОВЬЯ, КОЗЫРЬКА, ЧЕХЛА ДЛЯ НОГ И ПОДСТАКАННИКА Защитное оголовье(6) может использоваться как в люльке, так и в прогулочной коляске. Вставьте концы оголовья в соответствующие отверстия, пока не услышите звук блокировки с обеих сторон (рис. K). Защитное оголовье можно частично или полностью отсоединить от рамы, нажав кнопку на боку/ боку.

ВНИМАНИЕ! УСТАНОВИТЕ КАПЮШОН ПЕРЕД ИСПОЛЬЗОВАНИЕМ КОЛЯСКИ

Установку козырька (9) начните с установки пластиковых креплений на направляющие люльки/ сидения (Рис. L). Правильная вставка сигнализируется легким щелчком. Наконец, закрепите козырек липучками и кнопками, прикрепив их к люльке/сиденью . Для снятия козырька нажмите кнопки (рис. M) и снимите крепления с направляющих.

Установку чехла для ног (10) начните с надевания чехла, а затем закрепите обе стороны чехла с помощью кнопок, как показано на рисунке N-I. Пропустите кнопку через петлю, расположенную на обшивке, а затем оберните чехол с обеих сторон защитного оголовья и закрепите кнопками. рис. N-II и N-III). Подстаканник (16) монтируется с правой стороны тележки на четыре (рис. O).

V ЗАМЕНА ЛЮЛЬКИ В СИДЕНЬЕ Чтобы превратить люльку в сиденье, необходимо в первую очередь соединить концы снятых ремней за спинкой, под сиденьем и под подножкой (рис.P). При правильном креплении ремней

сиденье должно выглядеть так, как показано на рисунке Q (способ регулировки угла сиденья описан в главе X). Плечевые/поясные ремни и шаговый ремень должны быть установлены (монтаж / демонтаж ремней описан в главе XI).

VI УСТАНОВКА СУМКИ, МОСКИТНОЙ СЕТКИ, ДОЖДЕВИКА

В комплект коляски входят: сумка (12) с пеленальным ковриком (13), тканевые подвески (14), дождевик (17) и москитная сетка (18). Повесьте сумку на ручке для родителя с помощью подвесок, протяните ремень через металлические петли и закрепите липучкой. (рис. P).

Наденьте противомоскитную сетку и закрепите ее, проведя кнопки через петли (рис. Дождевик наденьте на коляску и закрепите липучками сзади и сбоку спинки (рис. T).

VII УСТАНОВКА / ДЕМОНТАЖ АВТОКРЕСЛА Включенные адаптеры (11) совместимы с автомобильными креслами: Kinderkraft®, Kiddy®, Maxi Cosi®, Cybex®, BeSafe®, Nuna® и подходят в т.ч. для моделей: Kinderkraft MINK, Kiddy Evoluna I-Size 2, Evolution Pro 2, Cybex Aton, Aton 2, Aton Q, Maxi Cosi Mico, Mico AP, Mico NXT, Mico Max 30, Citi, Cabrio, CabrioFix, BeSafe iZi Go, iZi Go Modular, Nuna Pipa.

Вставьте адаптеры в отверстия в раме, пока не услышите звук блокировки (рис. U). Адаптеры должны быть немного наклонены в сторону родителя. Вставить сиденье в адаптеры и убедитесь, что оно надежно закреплено. Коляска с креслом изображена на рисунке V Чтобы снять адаптеры с рамы коляски, нажмите кнопки блокировки в каждом из адаптеров (рис. W).

ВНИМАНИЕ! Автокресло на раме должно быть всегда размещено задом к направлению движения (ребенок передом к лицу, толкающему коляску).

VIII ИСПОЛЬЗОВАНИЕ ТОРМОЗА Тележка оснащена ножным стоячным тормозом, который расположен на задней оси. Нажмите педаль тормоза вниз, чтобы тормоз был активирован. Разблокировка происходит при поднятии педали вверх (рис. X).

IX ДЕМОНТАЖ КОЛЯСКИ Для снятия люльки / сиденья с рамы нажмите кнопки , расположенные с обеих сторон, расположив пальцы в нижней части кнопок, как показано на рисунке (Рис. Y) и поднимите люльку / сиденье вверх. После снятия люльки / сиденья или автокресла поверните подстаканник от себя в сторону (рис. Z), нажмите кнопку и одновременно потяните рычаги с обеих сторон рамы и, наконец, толкните ручку родителя вниз (рис. C). Правильно сложенная рама должна быть закреплена фиксатором сбоку (рис. AA). Если возникнет необходимость изменения размеров коляски при сборке. Для этого нажмите кнопки с обеих сторон рамы, показанные на рисунке (Рис. DD)

Обшивку люльки / сиденья может быть снята для стирки. На первом этапе снимите козырек (см. раздел IV). Затем отсоедините две молнии и вытащите из обшивки боковые ремни, расположенные в области ног ребенка, и отстегните кнопки, расположенные под люлькой/сиденьем. На следующем этапе выньте поясные ремни, а также вставку для крепления сиденья.

X РЕГУЛИРОВКА КОЛЯСКИ Передние колеса коляски имеют возможность блокировки для прямой езды. Включение этого режима происходит путем опускания ползунков блокировки (рис. EE). Чтобы разблокировать передние колеса, потяните ползунки вверх.

Козырек можно увеличить, расстегнув молнию на внешней стороне обшивки (рис. FF).

Чтобы отрегулировать родительскую ручку, нажмите кнопки блокировки с обеих сторон коляски и отрегулируйте ручку до удобной высоты (рис. GG).

Угол наклона сиденья можно регулировать рычагом, расположенным в верхней части спинки (рис. HH). Сиденье имеет 3 положения: лежа, полулежа и сидя.

Подножку можно регулировать в одном из двух положений, одновременно нажимая кнопки с обеих сторон (рис. II).

Сиденье имеет возможность регулировки, чтобы ребенок мог находиться лицом к родителю или к направлению движения. Для этого нажмите кнопки с обеих сторон сиденья, переверните их и вставьте обратно, пока не услышите щелчок.

XI РЕМНИ БЕЗОПАСНОСТИ Для защиты ребенка необходимо соединить крючки поясных и плечевых ремней, а затем вставить в среднюю пряжку, пока она не защелкнется (рис. JJ). Ремни безопасности должны регулироваться каждый раз, чтобы ребенок был надежно закреплен.

Расстегивание ремней следует начинать с нажатия кнопки, чтобы открыть пряжку.

Для самых маленьких детей, которые еще не могут самостоятельно сидеть, ремни в варианте люльки должны быть демонтированы. Сиденье / люлька имеет точки крепления для дополнительного ремня.

Ремни безопасности могут быть установлены/ сняты. Для установки/снятия потяните плечевые, тазобедренные и шаговые ремни через отверстия в сиденье. Плечевые ремни могут быть установлены на одной из двух высот.

XII УХОД И КОНСЕРВАЦИЯ

Обязанностью покупателя является обеспечение надлежащей установки всех функциональных элементов, а также осуществление правильных процедур по консервации и регулированию, чтобы содержать коляску в хорошем техническом состоянии.

Коляску следует периодически проверять на наличие потенциальных проблем. Ниже приведены важные шаги, которые должны быть выполнены для того, чтобы обеспечить безопасность ребенка и предотвратить сокращение срока службы:

- Проверить прочность и безопасность всех заклепок и соединений.
- Проверить все крепежные средства и колеса, шины, и при необходимости произвести замену или ремонт.
- Убедиться, что все предохранительные устройства работают должным образом, с особым акцентом на главные и дополнительные застёжки, которые должны свободно перемещаться в любое время.

Пожалуйста, прекратите использование коляски в случае возникновения сомнений в правильности использования или подозрения в какой-либо опасности.

Если колеса пищат, следует смазать оси тонким слоем силикона. Не использовать продукты на основе масла или смазки, так как они притягивают грязь, в результате чего сложнее ехать.

XIII ОЧИСТКА

Если компоненты шасси коляски подвергаются действию соленой воды, рекомендуется как можно скорее ополоснуть их пресной водой (водопроводной водой).

 Не стирать. Продукт можно промыть влажной тканью и мягким моющим средством	 Ручная стирка в температуре макс 40°
 Стирать при температуре макс. 30°С, мягкий процесс	 Не сушить в барабанной сушилке
 Не отбеливать	 Не чистить химически
 Не гладить	

Не складывать и не хранить продукт, когда он влажный и никогда не хранить его в условиях повышенной влажности, так как это может привести к образованию плесени.

Обшивка люльки-сиденья - ручная стирка при температуре до 40°. Не сушить в барабанной сушилке. Не чистить в химичестке. Не гладить. Не отбеливать.

Чехол матраса - Ручная стирка при макс 40°. Не сушить в барабанной сушилке. Не чистить в химичестке. Не гладить. Не отбеливать.

Козырек, корзина, дождевик - Не стирать. Продукт можно аккуратно промыть влажной тканью и мягким моющим средством. Не сушить в барабанной сушилке. Не чистить в химичестке. Не гладить. Не отбеливать.

Чехол для ног - Стирка при температуре макс. 30°С, процесс мягкий. Не отбеливать. Не гладить. Не сушить в барабанной сушилке. Не чистить в химичестке.

Москитная сетка - Ручная стирка при температуре до 40°. Не сушить в барабанной сушилке. Не чистить в химичестке. Не гладить. Не отбеливать.

XIV Гарантия

1. Гарантия действует только на территории государств-членов Европейского Союза, за исключением заморских территорий (в соответствии с текущим состоянием фактов, включая, в частности: Азорские острова, Мадейра, Канарские острова, заморские департаменты Франции, Аландские острова, Афон, Сеута, Мелилья, Гельголанд, Бюзинген-ам-Хорейн, Кампионе-д'Италия и Ливиньо) и на территории Соединенного Королевства Великобритании и Северной Ирландии, за исключением заморских территорий Великобритании (в т.ч. Бермуды, Каймановы острова, Фолклендские острова).

2. В странах, не упомянутых выше, гарантия производителя не распространяется. Условия дополнительной гарантии могут быть уточнены Продавцом.

Все права на этот документ полностью принадлежат 4Kraft Sp. Z O.O. Любое несанкционированное использование, противоречащее назначению, в частности: использование, копирование, воспроизведение, совместное использование - полностью или частично без согласия 4Kraft Sp. Z O.O. может привести к юридическим последствиям.

sme radi, že ste sa rozhodli pre výrobok značky Kinderkraft. Pri navrhovaní našich výrobkov vždy myslíme na bezpečnosť a komfort Vášho dieťaťa. Detský kočík určite ocenia tí, čo siahajú po kvalitných, moderných a funkčných riešeniach. Pozorne si tento návod na používanie prečítajte a postupujte v súlade s uvedenými pokynmi.

Dôležité - Pred použitím prečítajte pozorne tento návod a uschovajte ho pre budúcu potrebu

UPOZORNENIE!

- **Nikdy nenechávajte dieťa bez dozoru.**
- **Pred používaním sa uistite, že všetky zaistovacie zariadenia sú zaistené.**
- **Pri rozopínaní a zapínaní sa uistite, že dieťa nie je v kočiariku, aby ste predišli prípadnému úrazu**
- **Tento výrobok nie je hračka. Nenechajte dieťa hrať sa s týmto výrobkom.**
- **Pred použitím skontrolujte, či sú správne pripevnené upevňovacie zariadenia kočiarika, sedačky alebo autosedačky.**
- **Tento výrobok nie je vhodný na behanie, korčuľovanie.**

- Výrobok určený pre deti vo veku/s hmotnosťou: od 0 mesiacov do 22 kg alebo do 4 rokov, v závislosti od toho, čo nastane skôr.
- Výrobok je určený na vozenie jedného dieťaťa.
- Maximálna nosnosť košíka predstavuje 5 kg.
- Každé ďalšie zaťaženie, zavesené na rukovätiach, pod operadlom alebo po bokoch zhoršuje jeho stabilitu.
- Maximálna váha tašky zavesenej na nastaviteľnej rukoväti predstavuje 1,5 kg.
- Maximálne zaťaženie držiaka nápoja je 0,5 kg.
- Pri prechode cez obrubník alebo iný schod je potrebné zdvihnúť prednú nápravu.
- Brzdy musia byť počas vkladania a vyberania dieťaťa zablokované.
- Použitie môžu byť len náhradné diely odporúčané a dodané výrobcom. Nepoužívajte iné časti a náhradné diely.
- Produkt neumiestňujte do blízkosti ohňa alebo iných zdrojov tepla.
- Nepoužívajte s dodatočnou platformou.

Týka sa vaničky:

UPOZORNENIE!

- **Hneď ako sa vaše dieťa vie bez pomoci posadiť, používajte postroj**
- **Vanička je určená pre deti od narodenia do 15 kg.**
- Hlava dieťaťa v gondole by nikdy nemala byť pod úrovňou tela.
- Vanička nespĺňa funkciu nosiča pre dieťa. Rúčka vaničky slúži výlučne na montáž a demontáž vaničky na konštrukcii kočíka.
- Nevkladajte ďalší matrac okrem toho, ktorý bol dodaný spolu s produktom.

Týka sa športového kočíka:

UPOZORNENIE!

- **Nepoužívajte túto sedačku pre deti mladšie ako 6 mesiacov.**
- **Používajte vždy upevňovací systém.**

Výrobok určený pre deti vo veku/s hmotnosťou: od 6 mesiacov do 22 kg alebo do 4 rokov, v závislosti od toho, čo nastane skôr.

Týka sa autosedačky značky Kinderkraft:

- Kočík Kinderkraft B-TOUR sa môže ponúkať v súprave s kompatibilnou autosedačkou značky Kinderkraft.
- Produkt určený pre deti od narodenia do 13 kg.
- Ak sa autosedačka používa v kombinácii s kočíkom, nemožno ju považovať za kočíku alebo postieľku. Ak vaše dieťa potrebuje spánok, musí byť uložené do vaničky, kolisky alebo postieľky.
- Použité môžu byť len náhradné diely odporúčané a dodané výrobcom.

I Prvky kočíka

- | | |
|---------------------------------|---|
| 1. Rám s košíkom (2) | 10. Poťah na nohy |
| 3. Držiak rodiča | 11. Adaptéry k autosedačke x2 |
| 4. Predné kolesá x2 | 12. Taška s prebaľovacou podložku (13) a visáčkamix2 (14) |
| 5. Zadné kolesá x2 | 15. Matrac |
| 6. Bezpečnostný oblúk | 16. Úchyt na pohár |
| 7. Sedadlo/gondola 2v1 | 17. Kryt proti dažďu |
| 8. Časť stojana sedadla/gondoly | 18. Sieť proti komárom |
| 9. Strieška | |

II MONTÁŽ RÁMU KOČÍKA Aby predbežne rozložiť rám (1) s košíkom (2), odbezpečte hák (OBR.A), a potom súčasne potiahnite oba voľné konce rámu, kým nepočujete charakteristické kliknutie blokády (OBR. B). Zasuňte ose zadných kolies (5) do určených na tento účel otvorov, kým nepočujete zvuk blokády (OBR. C). Zasuňte zadné kolesá (4) do určených k tomu účelu otvorov, kým nepočujete zvuk blokády (OBR. D). Zasuňte konce držiaka rodiča (OBR.3) do voľných koncov rámu (OBR. E). Uistite sa, že boli stláčacie gombíky zabezpečené.

UPOZORNENIE! Kočík je vybavený nafukovacími kolesami. Maximálny prípustný tlak hustenia pneumatík sa nesmie prekročiť, hodnota je uvedená na pneumatike kolesa.

POZOR! Pred používaním kočíka sa uistite, či sú všetky kolesá správne namontované.

III MONTÁŽ GONDOLY Montáž gondoly by sa malo začať od zasunutia voľnej časti stojana (8) do otvorov v gondole (7) (OBR. F). Uistite sa, že boli stláčacie gombíky zabezpečené. Potom preložte pásy, ktoré sa nachádzajú na voľnej časti stojana otvorami v obšívke gondoly/sedadla a zapnite zips v obvode pripojenej časti (Obr.G). Nastavte polohu tyče pod gondolou pomocou pásov a zabezpečte sponami (Obr. H). Gondolu možno zapnúť do rámu vozíka (počujete zvuk blokády na oboch stranách kočíka) (OBR. I). Počas používania kočíka ako gondoly, musia byť nezapnuté pásy, ktoré sa nachádzajú na bočných stranách sedadla (2 vľavo a 2 vpravo) a pod opierkou nôh. **POZOR!** Ramenné, bedrové pásy a krokový pás sa musia vytiahnuť otvorami, ktoré sa nachádzajú v sedadle. Demontáž pásov bol popísaný v kapitole XI. Matrac (15) sa dá dávať do gondoly. Matrac (15) priložený k sade by mal byť umiestnený výhradne v konfigurácii gondoly. **POZOR!** Ak dieťa začne samo sedieť je teba pripnúť dodatkový popruh na upevňovacích miestach uvedených na ob. (OBR.J).

UPOZORNENIE! VANIČKU MOŽNO NAMONTOVAŤ LEN ZADNOU ČASŤOU K SMERU JAZDY (dieťa otočené tvárou k osobe, ktorá tlačí kočík).

IV MONTÁŽ/DEMONTÁŽ ZABEZPEČOVACIEHO OBLÚKU, STRIEŠKY, PŮTAHU NA NOHY A ÚCHYTU NA POHÁR Zabezpečovací oblúk (6) sa môže používať zároveň v gondolovej ako aj prechádzkovej verzii kočíka. Zasuňte koncovky zabezpečovacieho oblúku do vhodných otvorov, kým nepočujete zvuk blokády na oboch stranách (OBR. K). Zabezpečovací oblúk možno odpojiť od rámu čiastočne alebo úplne stalčením talčidla na jeho bočnej strane/bočných stranách.

POZOR! STRIEŠKU NAMONTUJTE EŠTE PRED POUŽITÍM KOČÍKA

Montáž striešky (9) začnite od zasunutia plastových pripevňovacích prvkov do vodičok na ráme gondoly/ sedadla(Obr.L). Správne zabezpečenie je signalizované jemným kliknutím. Na konci zabezpečte striešku suchým zipsom a sponami, pripnutím do gondoly/sedadla. S cieľom demontáže striešky stlačte tlačidlá (Obr.M) a vsuňte pripevňovacie prvky z vodičok.

Montáž poľahu na nohy (10) začnite od zasunutia poľahu a potom zapnutia oboch bočných strán obšívky pomocou spôn, ako je uvedené na obr. N-I. Preložte gombík slučkou, ktorá sa nachádza na obšívke, a potom obalte poľah na oboch stranách zabezpečovacieho oblúku a zabezpečte gombíkmi. OBR. N-II i N-III). Úchyt na pohár (16) montuje sa vpravo kočička na tráni. (OBR. O).

V VÝMENA GONDOLY NA SEDADLO Aby zmeniť gondolu na sedadlo, je treba v prvom rade spojiť koncovky vytiahnutých pásov za opierkou, pod sedadlom a pod opierkou nôh (Obr.P). Po správnom zapnutí pásov by malo sedadlo vyzerať tak, ako je uvedené na obrázku Q (spôsob nastavenia uhla sedadla bol popísaný v kapitole X). Ramenné/bedrové pásy a krokové pásy by mali byť namontované (montáž/demontáž pásov bol popísaný v kapitole XI).

VI MONTÁŽ TAŠKY, SIETE NA KOMÁRY, KRYTU PROTI DAŽĎU

V sade kočička sa nachádzajú: taška (12) s prebalovacou podložkou (13), materiálove visáčky (14), kryt proti dažďu (17) a sieť proti komárom (18). Tašk dajte na držiak rodiča pomocou závesov pretiahnutím pásika kovovými slučkami a zabezpečením pomocou suchého zipsu. (OBR. R).

Sieť na komáry nasadte a zabezpečte preložením gombíkov slučkami (Obr.S). Kryt proti dažďu dajte na kočík a zabezpečte suchým zipsom zo zadnej a bočnej strany opierky (OBR. T).

VII MONTÁŽ/DEMONTÁŽ DETSKEJ AUTOSEDAČKY Priložené adaptéry (11) sú kompatibilné s detskými autosedačkami: Kinderkraft®, Kiddy®, Maxi Cosi®, Cybex®, BeSafe®, Nuna® a hodia sa o.i. k modelom:Kinderkraft MINK, Kiddy Evoluna I-Size 2, Evolution Pro 2, Cybex Aton, Aton 2, Aton Q, Maxi Cosi Mico, Mico AP, Mico NXT, Mico Max 30, Citi, Cabrio, CabrioFix, BeSafe iZi Go, iZi Go Modular, Nuna Pipa.

Zasuňte adaptéry do otvorov v ráme, kým nepočujete zvuk blokády (OBR. U). Adaptéry by mali byť o niečo viac naklonené smerom k rodičovi. Zasuňte destskú autosedačku a uistite sa, že je správne zabezpečený. Kočík s autosedačkou bol znázornený na obrázku V. Aby demontovať adaptéry z rámu vozíka stlačte tlačidlá blokády v každom z adaptérov (Obr. W)

UPOZORNENIE! Sedačka musí byť na ráme vždy položená zadnou časťou k smeru jazdy (dieťa otočené tvárou k osobe tlačiacej kočík)

VIII POUŽÍVANIE BRZDY Kočík je vybavený nožnou parkovacou brzdou, ktorá sa nachádza na zadnej ose. Stlačte brzdový pedál, aby aktivovať brzdu. Aby odomknúť je treba zdvihnúť pedál hore (OBR. X).

IX DEMONTÁŽ KOČÍKA S cieľom demontovať gondolu/sedadla z rámu je treba stlačiť tlačidlá, ktoré sa nachádzajú na oboch stranách, umiestnením prstov v dolnej časti tlačidie, ako je uvedené na obrázku (Obr.Y) a zdvihnite gondolu/sedadlo hore. Po stiahnutí gondoly/sedadla alebo detskej autosedačky je treba otočiť držiak na pohár smerom od seba k bočnej strane (OBR. Z), stlačte tlačidlo a súčasne potiahnite páku na oboch stranách rámu a konečne stlačte držiak rodiča dolu (OBR. Z). Správne naložený rám by mal byť zabezpečený blokádou na bočnej strane (OBR. AA). Pokiaľ to bude nutné možno odpojiť predné (Obr.BB) a zadné kolesá (Obr.CC) od rámu po stlačení tlačidiel . Existuje možnosť minimalizovať rozmery kočička po zložení. S týmto cieľom je treba stlačiť tlačidlá na oboch stranách rámu, ako je uvedené na obrázku (Obr.DD)

Obšívku gonodoly je možno stiahnuť, aby ju vypať. V prvom kroku je treba stiahnuť striešku (pozri bod IV). Potom odopnite dva zipsy a vytiahnite z obšívky bočné pásy, ktoré sa nachádzajú v okolí nôh dieťaťa a odopnite spony, ktoré sa nachádzajú pod gondolou sedadlom. Vďalšom kroku vytiahnite ramenné/bedrové pásy a krokový pás a vytiahnite z sedadla vystužovací vložku.

X NASTAVOVANIE KOČÍKA Predné kolesá kočička možno zablokovať do jazdy dopredu. Tento režim sa zapína opustením zipsov blokády (OBR. EE). Aby odomknúť predné kolesá, potiahnite zipsy hore.

Striešku možno zväčšiť odopnutím zipsu na vonkajšej obšívky (OBR. FF).

Aby upraviť držiak rodiča, stlačte tlačidlá blokády na oboch stranách kočička a prispôbte držiak k pohodlnej výške (OBR. GG).

Uhol sklonu sedadla možno upraviť pákou, ktorá sa nachádza na vrchole opierky(OBR. HH). Sedadlo má 3 polohy: ležiaca, pololežiaca a sediaca.

Opierku nôh je možná naviť v jednej z dvoch polôh stlačením súčasne tlačidiel na oboch jej stranách (OBR.II).

Sedadlo má tiež možnosť nastavenia tak, aby mohlo byť dieťa tvárou k rodičovi alebo jazdnému smeru. S týmto cieľom stlačte tlačidlá na oboch stranách sedadla, preložte a zapnite opätovne, kým nepočujete kliknutie.

XI BEZPEČNOSTNÉ PÁSY Aby zabezpečiť dieťa, je treba spojiť uzávery bedrových a ramenných pásov a potom vsuňte do strednej pracky, kým nepočujete kliknute (OBR. JJ). Bezpečnostné pásy je treba nastavovať zakaždým, aby bolo dieťa riadne zabezpečené.

Odobínanie pásov je treba začať od tlačenia tlačidla s cieľom otvoriť pracku.

Pre najmenšie deti, ktoré ešte nevedia samostatne sedieť, je treba demontovať pásy v gondolovej verzii. Sedadlo/gondola má upevňovacie body pre dodatočný poporuh.

Bezpečnostné pásy možné montovať/demontovať. S cieľom montáže/demontáže, je treba preložiť ramenné, bedrové pásy a krokový pásoťovrami, ktoré sa nachádzajú v sedadle. Ramenné pásy je možno namontovať na jednej z dvoch výšok.

XII STAROSTLIVOSŤ A ÚDRŽBA Povinnosťou majiteľa kočíka je zabezpečiť správnu inštaláciu všetkých funkčných prvkov, reguláciu a potrebnú starostlivosť tak, aby ho bolo možné udržať v dobrom technickom stave.

Kočík je potrebné pravidelne kontrolovať z hľadiska potenciálnych problémov. Nižšie sú uvedené dôležité činnosti, ktoré je potrebné vykonávať z hľadiska zaistenia bezpečnosti dieťaťa a dlhšej životnosti produktu:







- Skontrolovať odolnosť a bezpečnosť všetkých nitov a spojení.
- Skontrolovať všetky brzdové zariadenia a kolesá, ich pneumatiky a v prípade potreby zabezpečiť ich opravy či výmenu.
- Skontrolovať, či všetky blokovacie zariadenia fungujú správne, s osobitným zohľadnením hlavného a doplnkového zapínania, ktoré musia byť vždy voľne pohyblivé.

Kočík nepoužívajte, ak máme akékoľvek pochybnosti týkajúce sa jeho používania alebo bezpečnosti.

Ak kolesá pišťa, je potrebné ich namastiť tenkou vrstvou silikónu. Nesmú sa používať produkty na báze oleja alebo maziva, pretože priťahujú nečistoty, ktoré sťažujú pohyb.

XIII ČISTENIE

V prípade, ak bol podvozok vystavený pôsobeniu slanej vody, odporúčame čo možno najrýchlejšie opláchnutie sladkou vodou (z vodovodu).

	Neprať. Produkt môžete umývať jemne navlhčenou handričkou a šetrným čistiacim prostriedkom.		Perte ručne za teploty max. 40°
	Prať max. pri teplote 30°C, šetrné pranie.		Nesušiť v bubnovej sušičke.
	Nebieliť		Nečistiť chemicky
	Nežehliť		

Produkt neskladajte ani neuskladňujte, keď je mokrý a nikdy ho neuskladňujte vo vlhkých podmienkach, pretože to môže viesť k tvorbe plesní.

Obšívka gondoly-sedadla-Perte ručne za teploty max. 40°. Nesušte v bubnovom sušiči. Nečistite chemicky. Nežehlite. Nevybeľujte

Obšívka matraca - Perte ručne za teploty max. 40°. Nesušte v bubnovom sušiči. Nečistite chemicky. Nežehlite. Nevybeľujte.
Strieška, Kôš, Fólia proti dážďu - Neperte. Produkt možno jemne umývať vlhkou handričkou a jemným myčím prostriedkom. Nesušte v bubnovom sušiči. Nečistite chemicky. Nežehlite. Nevybeľujte.

Poťah na nohy- Perte za teploty max. 30°C, jemný proces. Nevybeľujte. Nežehlite. Nesušte v bubnovom sušiči. Nečistite chemicky.

Sieť proti komárom- Perte ručne za teploty max. 40°. Nesušte v bubnovom sušiči. Nečistite chemicky. Nežehlite. Nevybeľujte.

XIV Záruka

1. Všetky Výrobky Kinderkraft majú 24-mesačnú záruku. Záručná doba začína od dátumu dodania výrobku Kupujúcemu.
2. Záruka platí iba na území členských štátov Európskej únie, s výnimkou zámorských území (podľa aktuálneho stavu, jedná sa predovšetkým o: Azory, Madeira, Kanárske ostrovy, Zámorský departement, Alandy, Athos, Ceuta, Melilla, Helgoland, Büsingen am Hochrhein, Campione d'Italia a Livigno) a na území Spojeného kráľovstva Veľkej Británie a Severného Írska, s výnimkou britských zámorských území (o. i. Bermudy, Kajmanské ostrovy, Falklandské ostrovy).
3. V krajinách, ktoré nie sú uvedené vyššie, záruka výrobcu neplatí. Podmienky dodatočnej záruky môže stanoviť predajca.
4. V niektorých krajinách je možné predĺžiť záruku na obmedzenú dobu až 120 mesiacov (10 rokov). Úplné podmienky a registračný formulár na predĺženie záruky sú k dispozícii na webovej stránke WWW.KINDERKRAFT.COM
5. Záruka je platná výhradne na území uvedenom v ods. 2.
6. Reklamácie sa musia predložiť vyplnením formulára uvedeného na webovej stránke WWW.RMA.KINDERKRAFT.COM
7. Záruka sa nevzťahuje na:
A. Kozmetické poškodenia, okrem iných: škrabance, preliačiny a prasknutie plastových častí, ibaže bolo dané poškodenie spôsobené chybou materiálu alebo sa jedná o výrobnú chybu;

- B. Poškodenia spôsobené nesprávnym používaním alebo nesprávnou údržbou - ako napr.: mechanické poškodenia výrobkov spôsobené nesprávnym používaním alebo nesprávnou údržbou;
- Prečítajte si návod na použitie a údržbu produktu, ktorý je súčasťou používateľského manuálu;
- C. Poškodenia spôsobené nesprávnou montážou, inštaláciou alebo demontážou výrobkov a/alebo príslušenstva;
- Prečítajte si návod na použitie a montáž produktu, ktorý je súčasťou používateľského manuálu;
- D. Poškodenia spôsobené koróziou, plesňou alebo hrdzou, ktorá sa vytvorila v dôsledku nesprávnej údržby, starostlivosti a skladovania;
- E. Poškodenia spôsobené bežným opotrebením alebo iným spôsobom v dôsledku plynutia času;
- Patria sem nasledovné škody: roztrhnutie alebo prepichnutie duší; poškodenie pneumatík; poškodenie behúňa pneumatiky; vyblednutie textilie spôsobené mechanickým použitím (napr. na kĺbových spojoch a pohyblivých častiach);
- F. Poškodenia alebo eróziu spôsobenú slnečným žiarením, potom, čistiacimi prostriedkami, podmienkami skladovania alebo častým praním atď.;
- G. Poškodenia spôsobené nehodou, nadmerným zaťažením, nesprávnym použitím, požiarom, kontaktom s tekutinami, zemetrasením alebo inými vonkajšími príčinami;
- H. Produkty, ktoré boli upravené za účelom zmeny funkčnosti bez písomného súhlasu firmy 4Kraft;
- I. Produkty, z ktorých bolo odstránené, alebo akýmkoľvek spôsobom skreslené sériové číslo alebo číslo šarže;
- J. Poškodenia spôsobené použitím komponentov alebo výrobkov tretích strán - okrem iného: držiakov na poháre, dáždnikov, reflexných prvkov, zvončekov;
- K. Poškodenia spôsobené prepravou alebo personálom lietadla.
- 8. Záručná doba na príslušenstvo pripojené k zariadeniu je 6 mesiacov od dátumu predaja, s výnimkou vyššie popísaných škôd.
- 9. Tieto záručné podmienky majú dodatočný charakter s ohľadom na zákonné práva Zákazníka vyplývajúce zo vzťahu s 4KRAFT Sp. z o.o.. Záruka nevylučuje, neobmedzuje ani nepozastavuje práva Zákazníka vyplývajúce z predpisov o zárukách za vady predávaného tovaru.
- 10. Úplný obsah záručných podmienok je k dispozícii na webovej stránke WWW.KINDERKRAFT.COM

Všetky práva týkajúce sa týchto dokumentov patria výlučne 4Kraft Sp. z o.o. Ich akékoľvek neoprávnené použitie v rozpore s ich určením, najmä: použitie, kopírovanie, rozmnožovanie, zdieľanie - úplne alebo čiastočne bez súhlasu spoločnosti 4Kraft Sp. z o.o môže mať za následok právne dôsledky.

SV

Kära kunder,

Tack för att ni köpte en Kinderkraft-produkt. Våra produkter har utformats med tanke på ditt barns säkerhet och komfort. Barnvagnen är en idealisk lösning för dem som uppskattar kvalitet, modernitet och funktionalitet. Läs manualen och följ dess rekommendationer.

VIKTIGT – LÄS NOGGRANT OCH SPARA FÖR FRAMTIDA BRUK VARNING!

- **Lämna aldrig ditt barn utan uppsikt.**
- **Se till att alla låsanordningar är spärrade innan du använder vagnen**
- **För att undvika skada, se till att barnet är ur vägen när du fäller ut och ihop denna produkt**
- **Låt inte barnet leka med denna produkt**
- **Kontrollera att fastsättningsanordningarna för insatsen eller sittdelen är korrekt fastsatta innan vagnen tas i bruk**

• Denna produkt är inte lämplig för att springa eller åka inlines med

- Produkten är avsedd för barn i åldern / vikt: från 0 månader till 22 kg eller upp till 4 år, beroende på vad som kommer först.
- Produkten är konstruerad för att transportera ett barn i taget.
- Korgens maximala belastning är 5 kg.
- Varje extra last som hängs upp på rullstolens handtag, under ryggstödet eller på sidorna minskar dess stabilitet.
- Den högsta tillåtna vikten för föräldraväskan hängande på vagnens handtag är 1,5 kg.
- Maximal belastning på kopphållaren är 0,5 kg.
- När du kör över en trottoarkant eller trappsteg, lyft framfjädringen.
- Bromsarna ska vara låsta när du sätter i och tar ut ditt barn.
- Använd endast delar och tillbehör som har levererats eller som rekommenderas av tillverkaren. Använd inte andra delar eller tillbehör.
- Placera inte produkten nära öppen eld eller andra värmekällor.
- Använd inte produkten med en extra plattform.

Gäller gondolen:

VARNING!

• Använd sele i vagnen så snart barnet ditt barn kan sitta utan stöd.

• Max barnvikt - upp till 15 kg.

- Barnets huvud i barnvagnen ska aldrig ligga under resten av kroppen.
- Liggdelen av barnvagnen fungerar inte som bärsele. Liggdelens handtaget används endast för montering och demontering av liggdelen i vagnramen.
- Sätt inte in ytterligare en annan madrass än den som medföljer med produkten.

Gäller sittvagnen:

VARNING!

• Denna sits är inte lämplig för barn under 6 månader.

• Använd alltid bältssystemet

Produkten är avsedd för barn i åldern / vikt: från 6 månader till 22 kg eller upp till 4 år, beroende på vad som kommer först.

Gäller bilbarnstolen Kinderkraft:

- Kinderkraft B-TOUR barnvagn kan erbjudas i en uppsättning med en kompatibel Kinderkraft bilstol.
- Produkten är avsedd för barn från födseln upp till 13 kg.
- Om sätet används tillsammans med en barnvagn ersätter den inte en vaggan eller en barnsäng. Om ditt barn behöver sova ska det flyttas till gondolen, vaggan eller till en barnsäng.
- Använd endast delar och tillbehör som har levererats eller som rekommenderas av tillverkaren.

I Delar av vagnen

- | | |
|--------------------------------|--|
| 1. Ram med korg (2) | 10. Skydd för fötterna |
| 3. Föräldrarhandtag | 11. Adapter för bilbarnstol x2 |
| 4. Framhjul x2 | 12. En väska med skötmatta (13) och med galgar x2 (14) |
| 5. Bakhjul x2 | 15. Madrass |
| 6. Säkerhetsstång | 16. Kopphållare |
| 7. Sittdel / Liggdel 2 i 1 | 17. Regnskydd |
| 8. Del av sätesramen / liggdel | 18. Myggnät |
| 9. Canopy | |

II MONTERING AV VAGNRAMMEN För att fälla ut ramen (1) med korgen (2), lås upp spärren (FIG. A) och dra samtidigt båda fria ändarna av ramen tills du hör ett karakteristiskt klick på låset (FIG. B). Skjut in de bakre hjulaxlarna (5) i de

medföljande hålen tills du hör ett låsande ljud (FIG. C). Skjut framhjulen (4) i hålen för dem tills du hör ett låsljud (FIG. D). Sätt in ändarna på moderhandtaget (FIG. 3) i ramens fria ändrar (FIG. E). Se till att spärrarna är säkrade.

WARNING! Barnvagnen är utrustad med uppblåsbara hjul. Överskrid inte det maximalt tillåtna däcktrycket, det värde som anges på hjuldäcket.

WARNING! OBS.! Se till att alla hjul är korrekt installerade innan du använder barnvagnen.

III MONTERING AV LIGGDELEN Installation av liggdelen bör startas genom att sätta in den lösa delen av ramen (8) i hålen i gondolen (7) (FIG. F). Se till att spärrarna är säkrade. Sätt sedan bältena på den lösa delen av ramen genom hålen i liggdelen / sitsöverdrag och stäng dragkedjan runt omkretsen av den bifogade delen (bild G). Placera stängningen under liggdelen med bältena och säkra med tryckknapparna (Fig. H). Liggdelen kan nu fästas i barnvagnens ram (du hör ett låsande ljud på båda sidor av vagnen) (FIG. I). När du använder barnvagn i liggdelen versionen måste bältena på sätets sidor (2 till vänster och 2 till höger) och under fotstödet vara fastspända. **OBS!** Axelbältena, höftbältena och grenremmen måste tas bort genom hålen i sätet. Demontering av bältena beskrivs i kapitel XI. Lägg madrassen (15) i liggdelen. Madrassen (15) som ingår i satsen bör endast placeras i liggdelens konfigurationen. **OBS!** När barnet börjar sitta upp sig själv bör en extra sele fästas vid fästpunkterna som anges i fig. (FIG. J).

WARNING! SÄTET KAN ENDAST INSTALLERAS I OMVÄND

RIKTNING TILL ÅKNING (barnet ser vårdnadshavaren som kör barnvagnen).

IV MONTERING / DEMONTERING AV SÄKERHETSBAREN, CANOPY, COVER FÖR BEN OCH KOPPHÅLLARE Säkerhetsstängningen (6) kan användas både i liggdelen och i sittvagn versionen Skjut in ändarna på säkerhetsstängningen i lämpliga hål tills du hör ett låsljud på båda sidor (FIG. K). Säkerhetsstängning kan delvis eller helt lossas från ramen genom att trycka på en knapp på sidan / sidorna.

WARNING! INSTALLERA VAGNTAKET INNAN DU ANVÄNDER BARNVAGNEN.

Börja montering av canopy (9) genom att skjuta plastfästena på skenorerna på liggdelen / sätetsramen (Fig. L). Korrekt säkring indikeras med ett mjukt klick. Slutligen, säkra canopy med kardborreband och tryckknappar, fäst dem på liggdelen / sätet. För att demontera canopy, tryck på knapparna (Fig. M) och ta bort fästelementen från styrningarna.

Börja montering av bensöverdrag (10) genom att skjuta på överdrag och sedan fästa båda sidorna av överdrag med locket med hjälp av tryckknappar, som visas i figur N-I. Sätt knappen genom öglan på överdrag, linda sedan överdrag på båda sidor av säkerhetsfältet och säkra med knapparna. FIG. N-II i N-III). Kopphållaren (16) monteras på vagnens högra sida på spindeln (FIG. O).

V KONVERTERING AV LIGGDELEN I SÄTT För att förvandla en liggdelen till ett säte, anslut först ändarna på de borttagna remmarna bakom ryggstödet, under sätet och under fotstödet (Fig. P). När bälten är korrekt fästa ska sätet se ut som visas i figur Q (hur man justerar sätetsvinkeln beskrivs i kapitel X). Axel- / höftbältena och grenremmen bör monteras (montering / demontering av remmarna beskrivs i kapitel XI).

VI MONTERING AV VÄSKAN, MYGGNÄT, REGNSKYDD

Vagnens set innehåller: en väska (12) med en skötmatta (13), tyghängare (14), ett regnskydd (17) och ett myggnät (18). Häng väskan på förälderns handtag med hjälp av galgar, dra bältena genom metallöglorna och säkra den med kardborreband. (FIG. R).

Sätt på myggnätet och säkra det genom att sätta in knapparna genom öglorna (Fig. S) Placera regnskyddet över barnvagn och säkra det med kardborreband på ryggstödet baksida och sida (FIG. T).

VII MONTERING / BORTTAGANDE AV BILBARNSTOLEN De medföljande adapterna (11) är kompatibla med bilbarnstolar: Kinderkraft®, Kiddy®, Maxi Cosi®, Cybex®, BeSafe®, Nuna® och de passar t.ex. för modeller: Kinderkraft MINK, Kiddy Evoluna I-Size 2, Evolution Pro 2, Cybex Aton, Aton 2, Aton Q, Maxi Cosi Mico, Mico AP, Mico NXT, Mico Max 30, Citi, Cabrio, CabrioFix, BeSafe iZi Go, iZi Go Modular, Nuna Pjaja.

Skjut in adapterna i hålen i ramen tills du hör ett låsande ljud (FIG. U). Adapter ska lutas något mot föräldern. Skjut sätet på adapterna och se till att det sitter ordentligt. Barnvagnen med sätet visas i figur V V. För att ta bort adapterna från barnvagnens ram, tryck på låsknapparna på var och en av adapterna (Fig. W)

VARNING! Sätet på ramen måste alltid placeras bakåtvänd (barnet ska sitta mittemot vårdnadshavaren som kör vagnen)

VIII. ANVÄNDNING AV BREMSEN Barnvagnen är utrustad med en fotparkeringsbroms på bakaxeln. Tryck ned bromspedalen så att bromsen aktiveras. Den låses upp genom att lyfta pedalen (FIG. X).

IX DEMONTERING AV VAGNEN För att ta isär liggdelen / sätet från ramen, tryck på knapparna på båda sidor och placera fingrarna på knapparnas undersida enligt bilden (Fig. Y) och lyft vagnen / sätet uppåt. När du har tagit bort liggdelen / sätet eller bilbarnstolen, vrid kopphållaren från dig till sidan (FIG. Z), tryck på knappen och dra samtidigt i spakarna på båda sidor av ramen och tryck slutligen ned föräldrarhandtaget (FIG. Z). Korrekt monterad ram bör säkras med låset på sidan (FIG. AA). Vid behov kan fram- (Fig. BB) och bakhjulen (Fig. CC) lossas från ramen genom att trycka på knapparna. Det är möjligt att minimera barnvagnens dimensioner efter vikning. För att göra detta, tryck på knapparna på båda sidor av ramen, som visas i figuren (Fig. DD)

Liggdelens / sitsöverdrag är avtagbart för tvätt. Ta bort canopy i det första steget (se punkt IV). Lossa sedan två dragkedjor och ta bort sidoremmarna från överdrag i barnets ben och lossa tryckknapparna under liggdelen / sätet. I nästa steg, ta bort axel- / höftbältena och grenremmen och ta bort den förstyvande insatsen från sätet.

X JUSTERING AV BARNVAGNEN Barnvagnens framhjul kan låsas rakt fram. Aktivera detta läge genom att sänka låsreglagen (FIG. EE). Dra reglagen uppåt för att låsa upp framhjulen.

Canopy kan förstöras genom att öppna dragkedjan på överdrags yttre sida (FIG. FF).

För att justera föräldrarhandtaget, tryck på låsknapparna på båda sidor av vagnen och justera handtaget till en bekväm höjd (FIG. GG).

Sittets vinkel kan justeras med spaken ovanpå ryggstödet (FIG. HH). Sitsen har 3 lägen: liggande, vilande och sittande.

Fotstödet kan justeras i ett av två lägen genom att trycka på knapparna på båda sidor av fotstödet samtidigt (FIG. II).

Sätet kan justeras så att barnet kan vända mot föräldern eller färdriktningen. För att göra detta, tryck på knapparna på båda sidor av sätet, vänd dem och tryck tillbaka dem tills du hör ett klick.

XI SÄKERHETSÅLTENA För att säkra ditt barn, anslut krok- och axelbälteshakarna och skjut in dem i mittspännet tills de klickar på plats (FIG. JJ). Säkerhetsbälten bör justeras varje gång så att barnet sitter ordentligt fast.

Du bör börja lossa säkerhetsbältena genom att trycka på knappen för att öppna spännet.

För de minsta barnen som inte kan sitta upp på egen hand ännu, bör liggdelens bälten demonteras. Sätet / liggdelen har fästpunkter för en extra sele.

Säkerhetsbälten kan monteras / tas bort. För montering / demontering, sätt axelbältena, höftbältena och grenremmen genom hålen i sätet. Axelbältena kan monteras i en av två höjder.

XII VÅRD OCH UNDERHÅLL







Det är köparens ansvar att se till att alla funktionselement är korrekt installerade, samt att utföra korrekt underhåll och justering för att hålla vagnen i gott skick. Kontrollera vagnen med jämna mellanrum för potentiella problem. Följande är viktiga steg som måste vidtas för att garantera ditt barns säkerhet och för att förhindra att produktens livslängd förkortas:

- Kontrollera styrkan och säkerheten för alla nitar och anslutningar.
- Kontrollera alla immobiliseringsanordningar och hjulen och deras däck och byt ut eller reparera dem vid behov.
- Kontrollera att alla säkerhetsanordningar fungerar ordentligt, med särskild tonvikt på huvud- och extra fästelement som alltid ska kunna röra sig fritt.

Smörj axlarna med ett tunt lager silikon om hjulen knirrar. Använd inte olja eller fettbaserade produkter eftersom de drar till sig smuts som hindrar rörelse.

XIII RENGÖRING

Om chassikomponenterna har utsatts för saltvatten rekommenderar vi att du sköljer dem med färskt vatten (kranvatten) så snart som möjligt.

	Tvätta inte. Produkten kan tvättas försiktigt med en fuktig trasa och ett mildt rengöringsmedel.		Handtvätt på max 40°
	Handtvätt vid max 40 ° C, skonsam process.		Torktumla ej
	Blek inte		Kan ej kemtvättas
	Stryk inte		

Vik eller förvara inte produkten när den är våt och förvara den aldrig i fuktiga förhållanden eftersom det kan leda till mögelbildning.

Liggedelen -sitsöverdrag - Handtvätt vid max 40 °. Torktumla inte. Inte kemtvättas. Stryk inte. Blek inte.

Madrassöverdrag - Handtvätt vid max 40 °. Torktumla inte. Inte kemtvättas. Stryk inte. Blek inte.

Canopy, korg, Regnskydd - Tvätta inte. Produkten kan tvättas försiktigt med en fuktig trasa och ett mildt tvättmedel. Torktumla inte. Inte kemtvättas. Stryk inte. Blek inte.

Överdrag för fötterna - Tvätta vid max. 30 ° C, skonsam process. Blek inte. Stryk inte. Torktumla inte. Inte kemtvättas.

Myggnät - Handtvätt vid max 40 °. Torktumla inte. Inte kemtvättas. Stryk inte. Blek inte.

XIV GARANTI

1. Alla Kinderkraft-produkter omfattas av en 24-månaders garanti. Garantiperioden börjar samma dag som produkten levereras till köparen.
2. Garantin är endast giltig inom EU: s territorium, med undantag för utomeuropeiska territorier (beroende på det faktiska läget, inklusive särskilt: Azorerna, Madeira, Kanarieöarna, franska utomeuropeiska departementen, Ålandsöarna, Athos, Ceuta, Melilla, Helgoland, Büsingen am Hochrhein, Campione d'Italia och Livigno) och Storbritanniens territorium Storbritannien och Nordirland exklusive de brittiska utomeuropeiska länderna territorier (m. i. Bermuda, Caymanöarna, Falklandsöarna).
3. I länder som inte nämns ovan gäller tillverkarens garanti. Villkoren för den extra garantin kan specificeras av säljaren.
4. I vissa länder är det möjligt att förlänga garantin upp till 120 månader (10 år) under en begränsad period. Den fullständiga texten till villkoren och registreringsformuläret för garantiförlängning finns på WWW.KINDERKRAFT.COM
5. Garantin gäller endast inom det territorium som anges i punkt 2.
6. Klagomål ska lämnas in genom att fylla i formuläret som finns på webbplatsen WWW.RMA.KINDERKRAFT.COM.
Garantin täcker inte:
 - A. Kosmetiska skador, inklusive men inte begränsade till: repor, bucklor och sprickor i plast, såvida inte felet beror på material- eller tillverkningsfel;
 - B. Skador till följd av felaktig användning eller dåligt underhåll - inklusive men inte begränsat till: mekanisk skada på produkter orsakade av felaktig användning eller dåligt underhåll;
 - Läs bruks- och underhållshandboken för produkten som ingår i bruksanvisningen;
 - C. Skador orsakade av felaktig montering, installation eller demontering av produkter och / eller tillbehör;
 - Läs bruksanvisningen och monteringen av produkten som finns i bruksanvisningen.
 - D. Skador orsakade av korrosion, mögel eller rost till följd av felaktigt underhåll, skötsel och lagring;
 - E. Skador orsakade av normalt slitage eller på annat sätt på grund av normal tid.
 - Dessa inkluderar: revor eller punkteringar i innerrören; däckskador; däckmönsterskador; blekning av tyg till följd av mekanisk användning (t.ex. på fogar och täckande rörliga delar);
 - F. Skador eller erosion från sol, svett, tvättmedel, lagringsförhållanden eller ofta tvätt osv.
 - G. Skador orsakade av olycka, missbruk, missbruk, brand, vätskekontakt, jordbävning eller andra yttre orsaker;
 - H. Produkter som har modifierats för att ändra funktionalitet utan 4Krafts skriftliga medgivande;
 - I. Produkter från vilka serienumret eller batchnumret har tagits bort eller förvrängts på något sätt;
 - J. Skador orsakade av användning av komponenter eller produkter från tredje part - inklusive men inte begränsat till: kopphållare, paraplyer, reflektorer, klockor;
 - K. Skador orsakade av transport eller av flygplanpersonal.
7. Garantiperioden för tillbehör som är anslutna till enheten är 6 månader från försäljningsdatum, exklusive skador som beskrivs ovan.
8. Dessa garantivillkor kompletterar kundens lagstadgade rättigheter till 4KRAFT sp. z o.o .. Garantin utesluter, begränsar eller upphäver inte kundens rättigheter till följd av bestämmelserna om garantin för defekter i det sålda föremålet.
9. Den fullständiga texten till garantivillkoren finns på webbplatsen WWW.KINDERKRAFT.COM

Alla rättigheter till denna studie tillhör helt 4Kraft Sp. Zoo. All obehörig användning som strider mot deras avsedda syfte, i synnerhet: användning, kopiering, kopiering, delning - helt eller delvis utan tillstånd från 4Kraft Sp. Zoo. kan få rättsliga konsekvenser.



- (AR)** لضمان مصلحة عملائنا - نحن في خدمتكم! إذا كانت لديكم أي مشكلة مع المنتج الذي حصلتم عليه، فيجري الاتصال بنا بالطريقة التي تفضلونها!
- (CS)** V zájmu péče o naše klienty - jsme rádi k dispozici! Pokud jste se setkali s nějakým problémem v souvislosti s obdrženým výrobkem, kontaktujte nás způsobem, který vám nejvíce vyhovuje!
- (DE)** In Sorge für unsere Kunden - stehen wir gerne zu Ihrer Verfügung! Wenn Sie auf ein Problem mit dem erhaltenen Produkt treffen, treten Sie bitte mit uns in Kontakt in der bequemsten Weise für Sie!
- (EN)** In the interests of our Clients - we are at your disposal! If you have a problem with the product you received, contact us in the most convenient way for you!
- (ES)** ¡Por el bien de nuestros clientes, estamos a su disposición! ¡Si tiene cualquier problema con el producto recibido, póngase en contacto con nosotros de forma más cómoda para usted!
- (FR)** Dans l'intérêt de nos clients - nous sommes à votre disposition! Si vous avez un problème avec le produit que vous avez reçu, Contactez-nous de la manière la plus pratique pour vous!
- (HU)** Bármikor állunk az ügyfeleink rendelkezésére! Ha az átvett termékkel kapcsolatban valamilyen problémába ütközött, az Onnek legmegfelelőbb módon vegye fel velünk a kapcsolatot!
- (IT)** Prendersi cura dei nostri Clienti - siamo alla Vostra disposizione! Se hai incontrato un problema con il prodotto che hai ricevuto. Contattaci nel modo piu conveniente per te!
- (NL)** In het belang van onze klanten - staan wij ter beschikking! Als u een probleem met het ontvangen product tegenkomt, neemt contact met ons op via de manier die u het makkelijkste vindt!
- (PL)** W trosce o naszych Klientów - jesteśmy do dyspozycji! Jeśli napotkales problem dotyczący otrzymanego produktu, skontaktuj się z nami w najbardziej dogodny dla Ciebie sposób!
- (PT)** Para o conforto dos nossos Clientes - estamos sempre à sua disposição! Se tiver qualquer problema com o nosso produto, entre em contacto connosco de modo mais confortável para si!
- (RO)** In interesul clienților noștri - suntem la dispoziția dumneavoastră! Dacă aveți o problema cu produsul pe care l-ați primit, contactați-ne in modul cel mai convenabil pentru dvs!
- (RU)** заботясь о наших клиентах, мы находимся в вашем распоряжении. Если вы столкнулись с проблемой, связанной с полученные продукты, свяжитесь с нами наиболее удобным для вас способ!
- (SK)** Naš zákazník je pre nás dôležitý - sme vám k dispozícii! Ak máte akýkoľvek problém súvisiaci s doručeným produktom, kontaktujte nás spôsobom, ktorý vám najviac vyhovuje!
- (SV)** I våra kunders intresse - vi står till ditt förfogande! Om du har problem med den produkt du fick, kontakta oss på det mest praktiska sättet för dig!

(EN) support@kinderkraft.com (0044) 1280 444004
(ES) soporte@kinderkraft.com (0034) 932 71 38 43
(DE) kundenhilfe@kinderkraft.com (0049) 355 54788314
(FR) soutien@kinderkraft.com (0033) 7 57 93 48 29
(IT) assistenza@kinderkraft.com (0048) 61 66 63 977
(PL) pomoc@kinderkraft.com (0048) 61 646 02 37

International:
support@kinderkraft.com
(0048) 61 646 02 37

المورد / VÝROBCE / HERSTELLER / MANUFACTURER / FABRICANTE / FABRICANT / GYÁRTÓ /
FABBRICANTE / FABRIKANT / PRODUCENT / FABRICANTE / PRODUCĂTOR /
ПРОИЗВОДИТЕЛЬ / VÝROBCA / TILLVERKARE:

4Kraft Sp. z o.o. ul. Tatrzańska 1/5 60-413 Poznań, Poland

KRS: 0000378767 NIP: 7811861679 REGON: 301679527



kinderkraft.com



/kinderkraftofficial



kinderkraft



@kinderkraftofficial

